

**Ersatzteilliste  
Spare Parts List  
Liste des pièces de rechange**

# K 2601

1.080-801.0	K 2601	*EUR
1.080-802.0	K 2601	* GB
1.080-803.0	K 2601	* CH
1.080-804.0	K 2601 PLUS	* AUS
1.080-805.0	K 2601 PLUS	* EUR
1.080-806.0	K 2601	*EU II
1.080-807.0	K 2601	*EU III



GRUPPE: 1.0 HAUBE-EINZELTEILE  
GROUP: 1.0 COVER-COMP. PARTS  
GRUPPE: 1.0 CAPOT-PIECES DETACHEE

**A1**

**K 2601**

**GRUPPE: 1.0 HAUBE-EINZELTEILE**  
**GROUP: 1.0 COVER-COMP. PARTS**  
**GRUPPE: 1.0 CAPOT-PIECES DETACHEE**

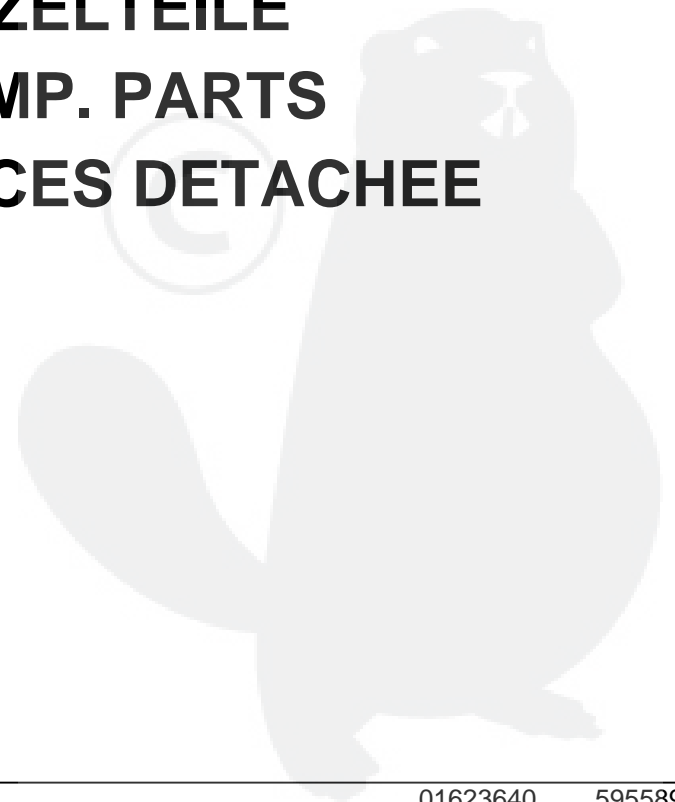

GRUPPE: 1.0 HAUBE-EINZELTEILE  
GROUP: 1.0 COVER-COMP. PARTS  
GRUPPE: 1.0 CAPOT-PIECES DETACHEE

**B1**

**K 2601**

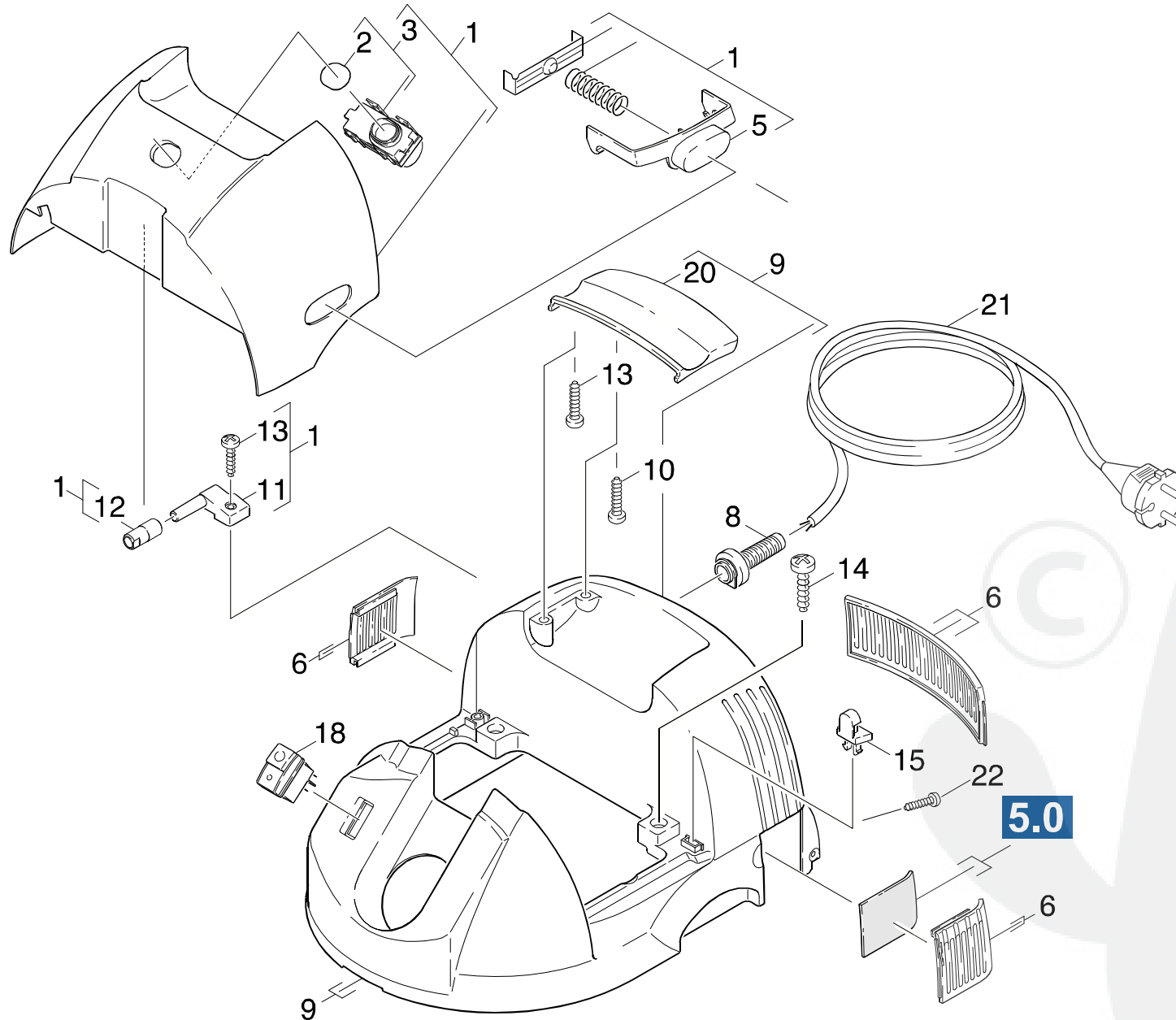

Symbolbeschreibung siehe M16 / symbol description see M16 / désignation de système voir M16 /

GRUPPE: 1.0 HAUBE-EINZELTEILE  
 GROUP: 1.0 COVER-COMP. PARTS  
 GROUPE: 1.0 CAPOT-PIECES DETACHEE

C1

K 2601

POS. ITM. POS.	BENNENUNG DESCRIPTION DESIGNATION	TEILE-NR. PART-NO. NO.PIECE	STCK QTY. NBR.
1	HAUBE KPL. / COVER / CAPOT	9.418-312.0	1
2	DICHTUNG / SEAL / BOURRAGE	6.959-211.0	1
3	FILTERANZEIGE KPL. / FILTER PILOT / INDICATION DE FILTRE	6.959-212.0	1
5	VERRIEGELUNGSTEIL / LOCKING PART / DISP.D'ACCROCHAGE	6.959-364.0	1
6	ET-SET ABLUFTGITTER / SPARE PARTS SET / JEU DE PIECES DECHANGE	2.884-286.0	1
8	KABELTUELLE / CABLE BUSHING / PASSE CABLE	5.820-070.0	1
9	HAUBE KPL. / COVER / CAPOT	6.959-214.0	1
10	LINSENSCHR. 3,5X13 / OVAL HEAD SCREW / VIS A TETE BOMBEE	6.303-023.0	2
11	FORMTEIL BOLZEN / MOULDED PART / PREFORME	9.412-129.0	1
12	HUELSE / SLEEVE / DOUILLE	9.411-054.0	1
13	SCHRAUBE 4 X 25 / SCREW / VIS	7.303-084.0	3
14	SCHRAUBE 5 X 30 / SCREW / VIS	7.303-086.0	2
15	HAKEN / HOOK / PATERE	9.411-612.0	2
18	SCHALTER TURBINE / SWITCH / INTERRUPTEUR	6.962-194.0	1
20	GRIFF / HANDLE / POIGNEE	6.959-339.0	1
21	KABEL M. STECKER / CABLE / CABLE	6.649-145.0	1
	<b>/ 1.080-804.0</b>		
21	KABEL M.STECKER *EU / CABLE / CABLE	6.959-243.0	1
	<b>/ 1.080-801.0 / -805.0</b>		
21	KABEL M.STECK *CH / CABLE / CABLE	6.959-244.0	1
	<b>/ 1.080-803.0</b>		
21	KABEL M.STECK *GB / CABLE / CABLE	6.959-246.0	1
	<b>/ 1.080-802.0</b>		
22	SENKSCHR. M 4X 16 / FLAT HEADED SCREW / VIS A TETE CONIQUE	7.305-023.0	2



"=> xxxxxx" = bis Werknummer / up to serial No. / jusqu' au No. de fabr. / "xxxxxx =>" = ab Werknummer / from serial No. / a partir du No. de fabr. /

GRUPPE: 2.0 TURBINE U. GEHAEUSE  
GROUP: 2.0 VACUUM MOTOR  
GRUPPE: 2.0 TURBINE

**A2**

**K 2601**

**GRUPPE: 2.0 TURBINE U. GEHAEUSE**  
**GROUP: 2.0 VACUUM MOTOR**  
**GRUPPE: 2.0 TURBINE**

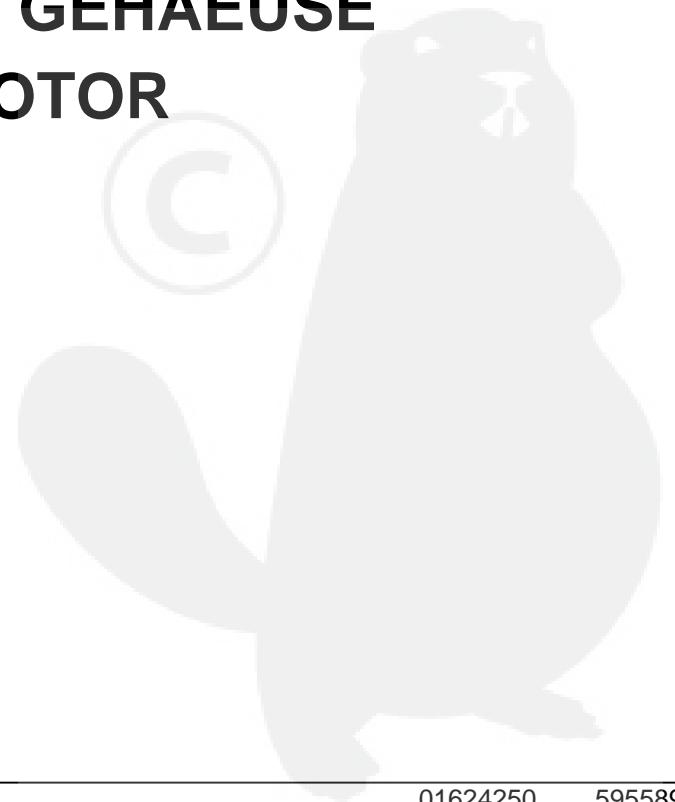

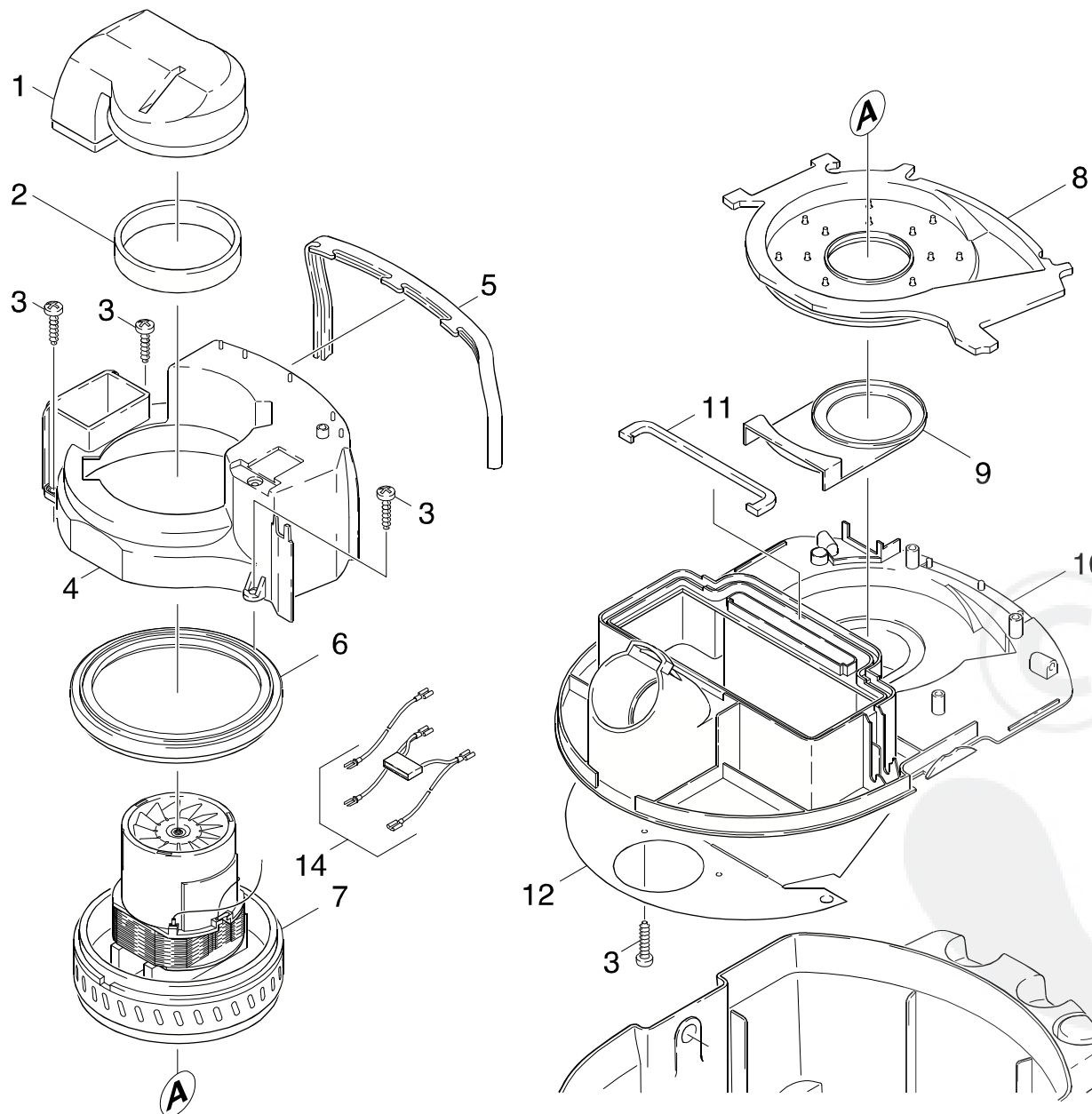

Symbolbeschreibung siehe M16 / symbol description see M16 / désignation de système voir M16 /

GRUPPE: 2.0 TURBINE U. GEHAEUSE  
GROUP: 2.0 VACUUM MOTOR  
GROUPE: 2.0 TURBINE

C2

K 2601

POS. ITM. POS.	BENNENNUNG DESCRIPTION DESIGNATION	TEILE-NR. PART-NO. NO.PIECE	STCK QTY. NBR.
1	LUFTFUEHRUNG / AIR CIRCULATION / ALIMENTATION (AIR)	6.959-219.0	1
2	DICHTUNG / SEAL / BOURRAGE	6.959-220.0	1
3	SCHRAUBE 4 X 25 / SCREW / VIS	7.303-084.0	6
4	GEHAEUSE -MOTOR / HOUSING / BOITIER	6.959-221.0	1
5	DICHTUNG / SEAL / BOURRAGE	6.959-222.0	1
6	DICHTUNG / SEAL / BOURRAGE	6.959-223.0	1
7	SAUGTURBINE 240V / VACUUM MOTOR / TURBINE D'ASPIRATION	6.490-107.0	1
7	KOHLEBUERSTEN / CARBON BRUSHES / BRUSHES <b>/ 6.490-107.0</b>	6.610-204.0	1
8	PROFILDICHTUNG / SEAL / ETOUPE PROFILE	6.959-224.0	1
9	DECKEL / COVER / COUVERCLE	6.959-225.0	1
10	FORMTEIL GRAU M.FR / MOULDED PART / PREFORME	6.959-227.0	1
11	DICHTUNG / SEAL / BOURRAGE	6.959-226.0	1
12	PRALLPLATTE -SCHW. / BAFFLE PLATE / PLAQUE DE DEVIATION	6.959-500.0	1
14	KABELSATZ B / CABLE SET / JEU DE CABLES	6.647-918.0	1

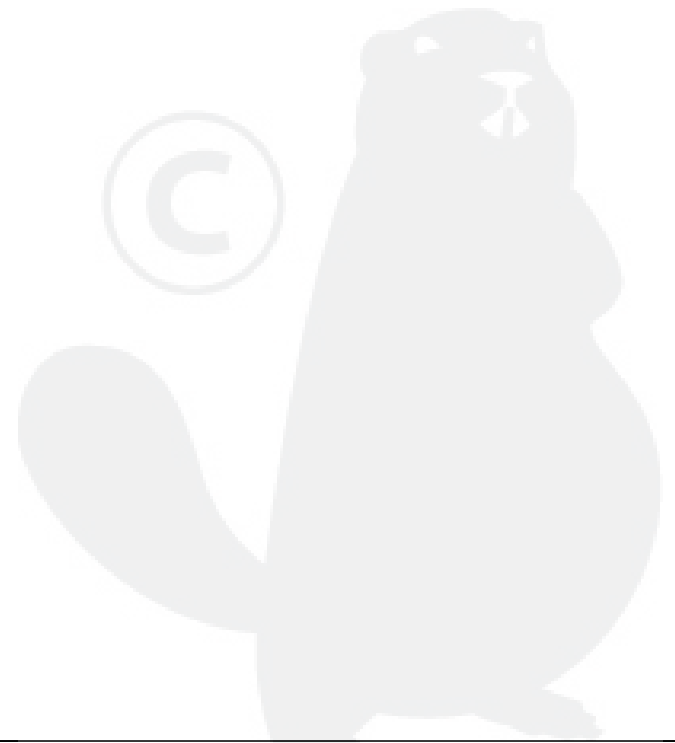

"=> xxxxxx" = bis Werknummer / up to serial No. / jusqu' au No. de fabr. / "xxxxxx =>" = ab Werknummer / from serial No. / a partir du No. de fabr. /

**GRUPPE: 3.0 FILTER**  
**GROUP: 3.0 FILTER**  
**GRUPPE: 3.0 FILTRE**

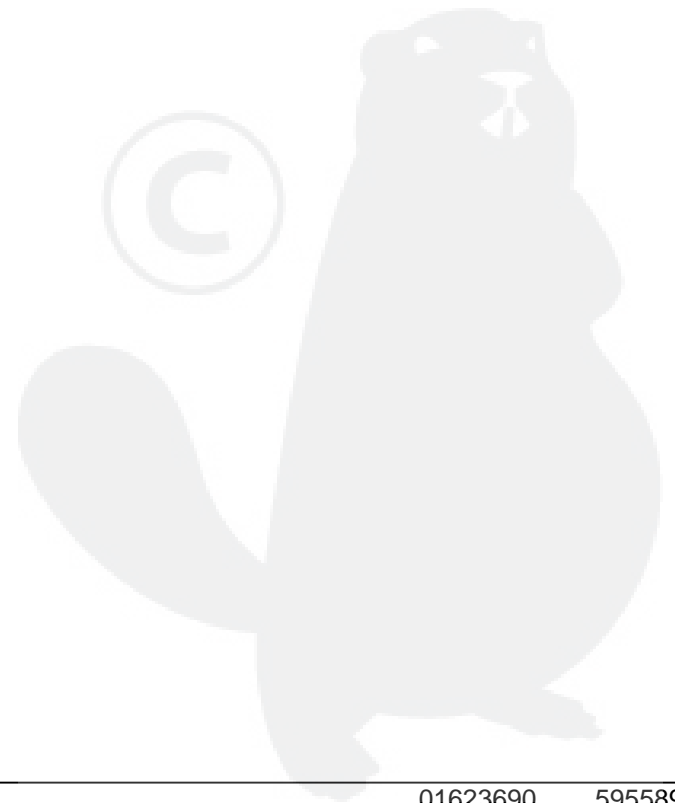



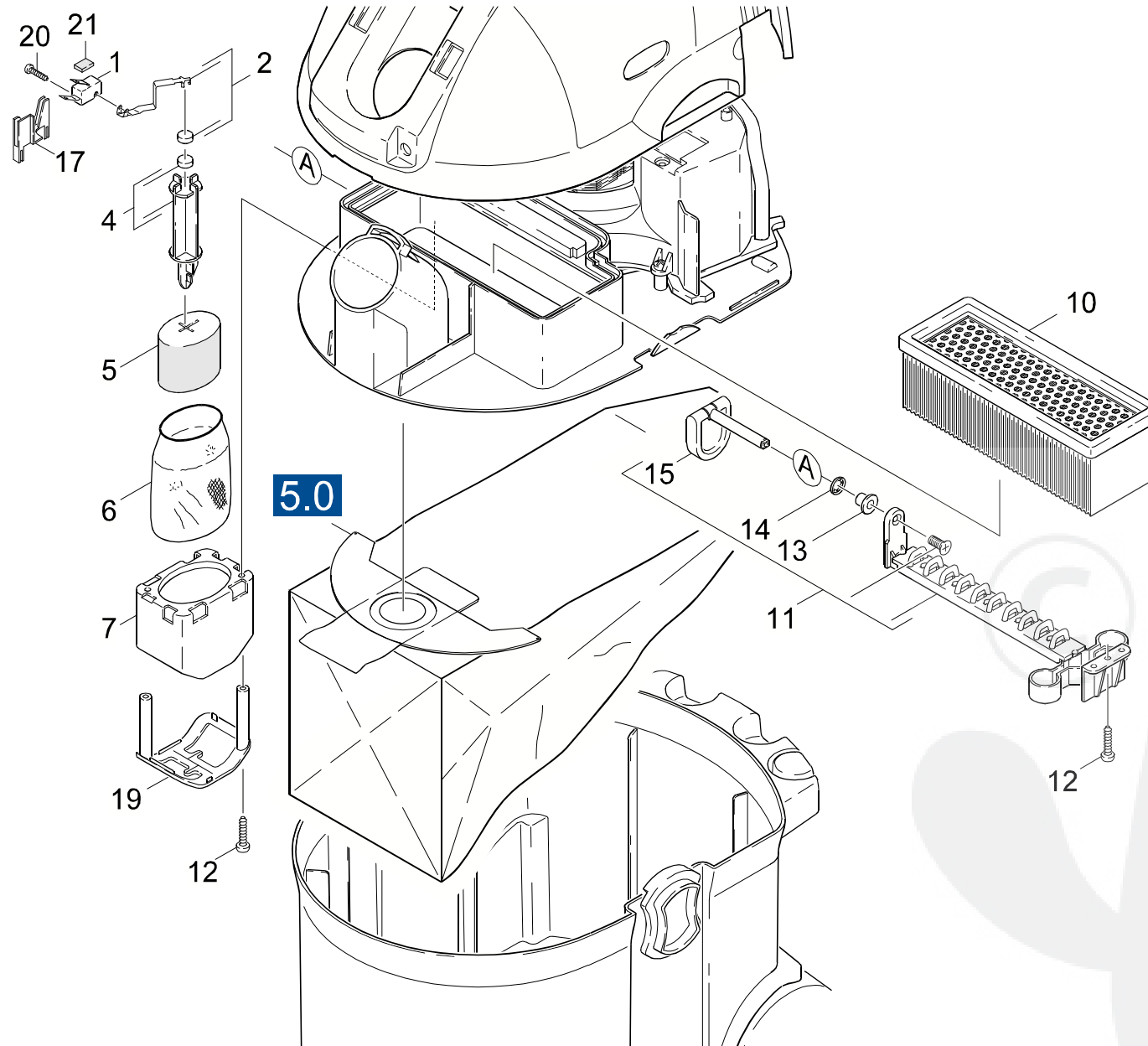

Symbolbeschreibung siehe M16 / symbol description see M16 / désignation de système voir M16 /

GRUPPE: 3.0 FILTER  
GROUP: 3.0 FILTER  
GRUPPE: 3.0 FILTRE

C3

K 2601

POS. ITM. POS.	BENNENUNG DESCRIPTION DESIGNATION	TEILE-NR. PART-NO. NO.PIECE	STCK QTY. NBR.
1	MIKROSCHALTER / MICRO SWITCH / MICRORUPTEUR	6.959-228.0	1
2	HEBEL + MAGNET / LEVER / LEVIER	6.959-229.0	1
4	FORMTEIL / MOULDED PART / PREFORME	6.959-231.0	1
5	SCHWIMMER / FLOAT / FLOTTEUR	6.959-199.0	1
6	MEMBRANE / DIAPHRAGM / MEMBRANE	6.959-198.0	1
7	GEHAEUSE / HOUSING / BOITIER	6.959-197.0	1
10	SET FLACHFALTENFIL. / SET / KIT	6.414-498.0	1
11	FILTERRUETTLER KPL. / FILTER VIBRATOR / FILTRE VIBREUR	6.959-206.0	1
12	SCHRAUBE 4 X 25 / SCREW / VIS	7.303-084.0	3
13	BUCHSE / BUSH / DOUILLE	6.347-074.0	1
14	SCHNELLBEFESTIGER / QUICK-FASTENER / ATTACHE RAPIDE	6.343-180.0	1
15	HANDGRIFF / HANDLE / POIGNEE	6.959-316.0	1
17	FORMTEIL -KABELHALT / MOULDED PART / PREFORME	6.959-279.0	1
19	FORMTEIL -GEHAEUSE / MOULDED PART / PREFORME	6.959-385.0	1
20	SCHRAUBE 3,5X9,5-A2 / SCREW / VIS	6.303-152.0	1
21	MOOSGUMMIPLAETTCHEN / MOOSGUMMIPLAETTCHEN / MOOSGUMMIPLAETTCHEN	9.439-015.0	1



"=> xxxxxx" = bis Werknummer / up to serial No. / jusqu' au No. de fabr. / "xxxxxx =>" = ab Werknummer / from serial No. / a partir du No. de fabr. /

**GRUPPE: 4.0 BEHAELTER-EINZELTEI**  
**GROUP: 4.0 TANK-PIECE PARTS**  
**GRUPPE: 4.0 BAC-PIECES CONSTITUANTES**



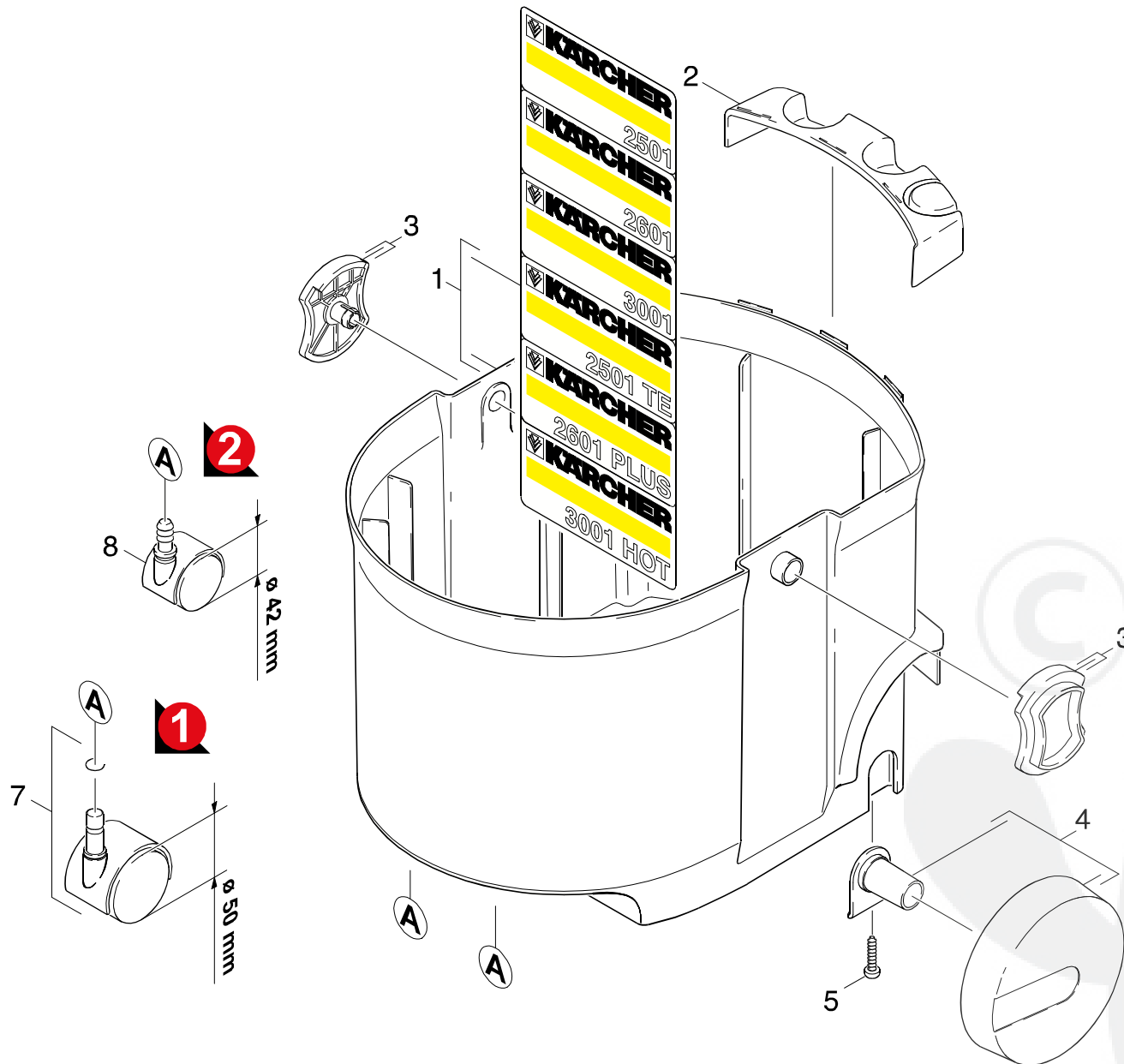

Symbolbeschreibung siehe M16 / symbol description see M16 / désignation de système voir M16 /

GRUPPE: 4.0 BEHAELTER-EINZELTEI  
GROUP: 4.0 TANK-PIECE PARTS  
GRUPPE: 4.0 BAC-PIECES CONSTITUANTES

C4

K 2601

POS. ITM. POS.	BENNENUNG DESCRIPTION DESIGNATION	TEILE-NR. PART-NO. NO.PIECE	STCK QTY. NBR.
1	BEHAELTER / TANK / BAC	2.884-060.0	1
2	HALTER -ZUBEHOER / BRACKET / FIXATION	6.959-387.0	1
3	ET-SET VERSCHLUSS / SPARE PARTS SET / JEU DE PIECES DECHANGE	2.884-287.0	1
4	RAD KPL. NEUTRAL / WHEEL / ROUE	6.959-373.0	2
5	SCHRAUBE 4 X 25 / SCREW / VIS	7.303-084.0	2
7	DOPPELENKROLLE / DOUBLE CASTOR / GALET DE DIR.	6.903-258.0	2
	<b>VERSION 1</b>		
8	LENKROLLE D 42 / CASTOR / ROUE PIVOTANTE	6.435-353.0	2
	<b>VERSION 2</b>		



"=> xxxxxx" = bis Werknummer / up to serial No. / jusqu' au No. de fabr. / "xxxxxx =>" = ab Werknummer / from serial No. / a partir du No. de fabr. /

GRUPPE: 5.0 ZUBEHOER  
GROUP: 5.0 ACCESSORIES  
GRUPPE: 5.0 ACCESSOIRES

**A5**

**K 2601**

**GRUPPE: 5.0 ZUBEHOER**  
**GROUP: 5.0 ACCESSORIES**  
**GRUPPE: 5.0 ACCESSOIRES**



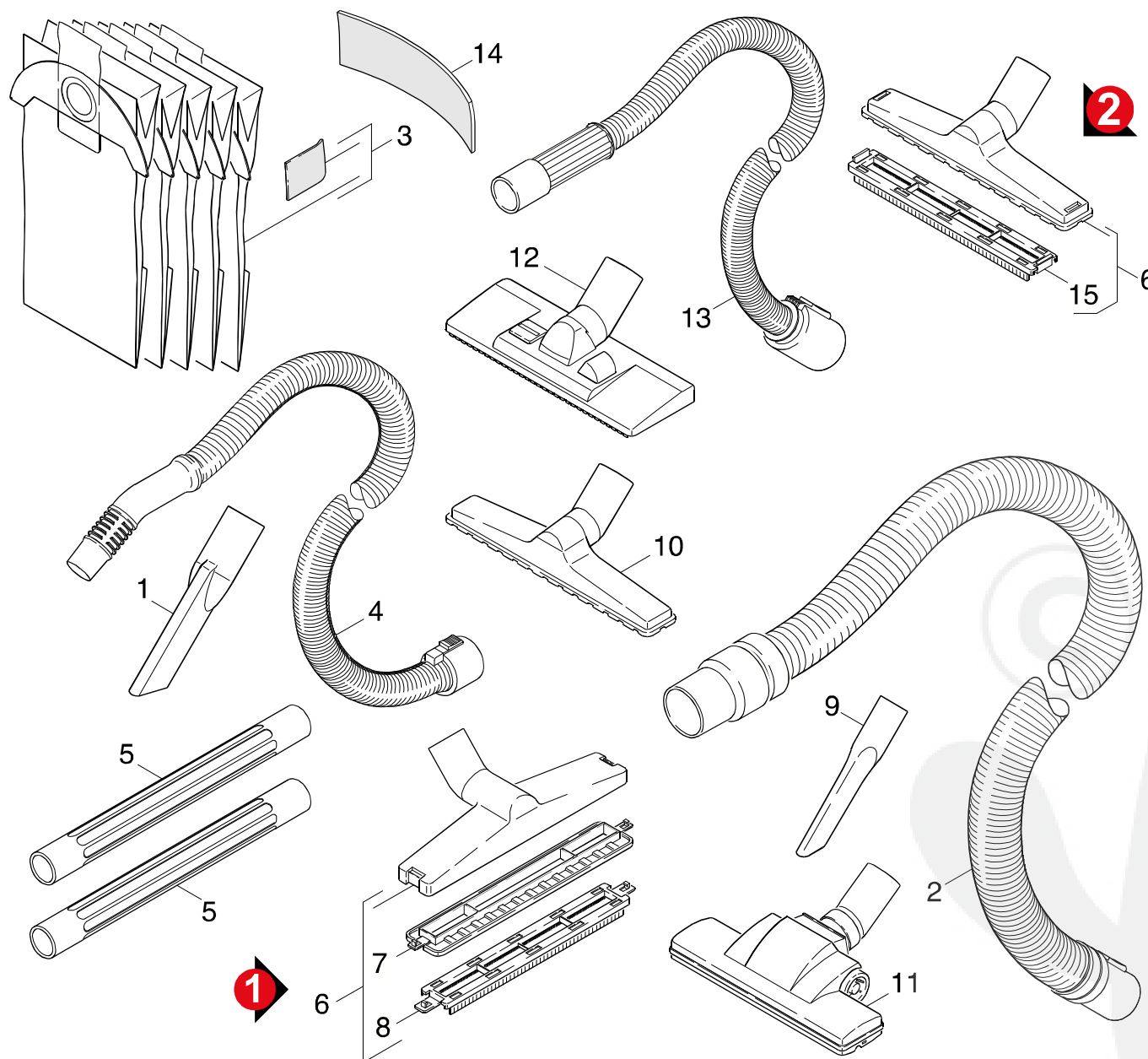

Symbolbeschreibung siehe M16 / symbol description see M16 / désignation de système voir M16 /

GRUPPE: 5.0 ZUBEHOER  
GROUP: 5.0 ACCESSORIES  
GROUPE: 5.0 ACCESSOIRES

C5

K 2601

POS. ITM. POS.	BENNENUNG DESCRIPTION DESIGNATION	TEILE-NR. PART-NO. NO.PIECE	STCK QTY. NBR.
1	FUGENDUESE DN 60 / CREVICE TOOL / SUCEUR POUR FENTES	6.903-234.0	1
2	SAUGSCHLAUCH DN60 / SUCTION HOSE / FLEXIBLE D'ASPIRATION	6.901-016.0	1
3	FILTERSET / FILTER SET / SET DE FILTRE	6.904-143.0	1
4	SAUGSCHLAUCH NW 35 / SUCTION HOSE / FLEXIBLE D'ASPIRATION	2.863-151.0	1
5	SAUGROHR DN35 / SUCTION TUBE / TUYAU D'ASPIRATION	6.959-172.0	2
6	BODENDUESE KPL. / FLOOR TOOL / SUCEUR	2.862-141.0	1
7	TEPPICHEINSATZ / CARPET INSERT / INSERT DE TAPIS	6.903-860.0	1
8	MISCHEINSATZ / MIXER INSERT / INSERT DE MELANGEUR	6.903-861.0	1
9	FUGENDUESE DN 35 / CREVICE TOOL / SUCEUR POUR FENTES	6.900-385.0	1
10	GROBSCHMUTZDUESE 35 / BULK WASTE NOZZLE / BUSE DE BOUE GROSSE	6.959-171.0	1
11	BODENDUESE DN35 / FLOOR TOOL / SUCEUR	6.959-169.0	1
12	SAUGDUESE NASS-TROCKEN / SUCTION NOZZLE / SUCEUR	2.863-113.0	1
13	SAUGSCHLAUCH DN35 / SUCTION HOSE / FLEXIBLE D'ASPIRATION	6.959-174.0	1
14	FILTERSCHAUM / FILTER SPONGE / MOUSSE FILTRANTE	9.439-509.0	1
15	MISCHEINSATZ / MIXER INSERT / INSERT DE MELANGEUR	9.036-892.0	1



"=> xxxxxx" = bis Werknummer / up to serial No. / jusqu' au No. de fabr. / "xxxxxx =>" = ab Werknummer / from serial No. / a partir du No. de fabr. /



## Bestellhinweis

Bei Ihrer Bestellung sind unbedingt anzugeben :

1.	2.	3.	4.	5.
Gerätetyp Machine model Type d'appareils	Herstell-Nr. Serial-No. No. de série	Benennung Description Désignation	Teile-Nr. Part No. Référence	Stückzahl Piece No. Quantité



**siehe Typenschild  
see name-plate  
voir plaque signalétique**



**siehe Ersatzteilliste  
see spare parts list  
voir liste des pièces de rechange**

- Die Ersatzteile, welche als Meterware geliefert werden, sind auf Einbaulänge selbst zu kürzen. Ebenso sind die Stückzahlen in den jeweiligen Gruppen als Mindestbestellmengen = 1m angegeben und können je nach Bedarf auf weitere volle Meterzahlen erhöht und bestellt werden.
- Spare Parts which are delivered as cut goods have to be shortened to installation length. The quotation of quantity in each group refers to the minimum order quantity = 1m and may be ordered and raised to further full metre-values according to demand
- Les pièces de rechange qui sont livrées comme marchandise au mètre sont à raccourcir selon la longueur d'installation. Les indications de quantité dans chaque group se réfèrent à des valeurs de mètre de plus.
- Diese Ersatzteilliste erscheint in gedruckter Form sowie als Mikrofiche. Bei Querverweisen bezieht sich die Angabe "Seitenzahl" auf die gedruckte Ersatzteilliste und die Angabe "Bildtafel" auf die Mikrofichenausgabe.
- This spare parts list is published both in printed form and as a microfiche. In the cross-references, "page number" refers to the printed spare parts list and "display table" to the microfilm edition.
- Cette liste de pièces de rechange est aussi bien imprimée que publiée sous forme de microfiche. Les indications transversales renvoient au "numéro de page" sur la liste imprimée des pièces de rechange et à la "planche" sur la microfiche.

Bitte beachten Sie, daß der Teileumfang dieser Ersatzteilliste nicht unbedingt dem Lieferumfang Ihres Gerätes entspricht.

For your information: It could be that certain parts quoted in this spare parts list were not included with the machine delivery.

Pour votre information: il se peut que certaines pièces détachées mentionnées sur la liste ne vous aient pas été livrées avec l'appareil.

Die in dieser Ersatzteilliste nicht aufgeführten Einzelteile, bestellen Sie bitte direkt beim Vertragskundendienst des jeweiligen Herstellers.

Please order the individual parts not included in this assembly directly with the contract aftersales service of the manufacturer in question.

Veillez s'il vous plaît, commander les pièces détachées qui ne sont indiquées dans notre liste des pièces détachées, directement auprès du service après-vente des fabricants en question.

Bei Bestellung von lackierten Teilen, welche in der Ersatzteilliste nicht in verschiedenen Farben ausgewiesen sind, ist zusätzlich die Farbnummer oder Farbe mit anzugeben. Diese finden Sie auf dem Typenschild oder Farbschild Ihres Gerätes.

Upon ordering of varnished parts which are not mentioned in the spare parts list as parts with different colors, kindly additionally mention the number of the color. It can be seen on the type plate of the color plate of your machine.

Commandant des parts vernissés qui ne sont pas mentionnés comme parts avec une couleur différente dans la liste des pièces détachées, veuillez mentionner de plus le numéro de la couleur. Il se trouve sur la plaque signalétique ou la plaque de couleur de votre machine.

Auflistungen von Einzelteilen bei Ersatzteil - u. Pumpensets sind in der Reihe "16" einzusehen, bzw. direkt unter dem entsprechenden Set aufgelistet.

Listings of single parts upon spare parts kits and pump kits can be seen in row "16" or directly listed below the corresponding kit.  
Des établissements des pièces détachées en ce qui concerne les kits des pièces de rechange et les kits de pompes, peuvent être vus à la ligne "16" ou ils sont répertoriés directement au-dessous du jeu correspondant.

Technische Änderungen im Rahmen der Weiterentwicklung sowie das Recht der ausschließlichen Auswertung unseres geistigen Eigentums behalten wir uns vor. Vervielfältigung und Nachdruck nur mit Genehmigung und Urheberhinweis möglich.

We reserve the right to make technical changes in the course of development work and the right to make exclusive use of our intellectual property. This spare parts list may be duplicated or reprinted only with our approval and with acknowledgement of our copyright.

Nous nous réservons le droit de toutes modifications techniques dans le cadre du perfectionnement des mises au point ainsi que le droit de la mise en valeur exclusive de notre propriété intellectuelle. Polycopie et reproduction exclusivement après accord et avec mention de l'auteur.

GRUPPE:	1.0 HAUBE-EINZELTEILE	A1-C1
GROUP:	1.0 COVER-COMP. PARTS	
GRUPPE:	1.0 CAPOT-PIECES DETACHEE	
GRUPPE:	2.0 TURBINE U. GEHAEUSE	A2-C2
GROUP:	2.0 VACUUM MOTOR	
GRUPPE:	2.0 TURBINE	
GRUPPE:	3.0 FILTER	A3-C3
GROUP:	3.0 FILTER	
GRUPPE:	3.0 FILTRE	
GRUPPE:	4.0 BEHAELTER-EINZELTEI	A4-C4
GROUP:	4.0 TANK-PIECE PARTS	
GRUPPE:	4.0 BAC-PIECES CONSTITUANTES	
GRUPPE:	5.0 ZUBEHOER	A5-C5
GROUP:	5.0 ACCESSORIES	
GRUPPE:	5.0 ACCESSOIRES	



**1** BEISPIEL: VERSION 1  
 EXAMPLE: VERSION 1  
 EXEMPLE: VERSION 1

**3.0** BEISPIEL: SIEHE IN GRUPPE 3  
 EXAMPLE: SEE IN GROUP 3  
 EXEMPLE: VOIR EN GROUPE 3



WICHTIGER HINWEIS  
 IMPORTANT REMARK  
 REMARCAQUAGE IMPORTANT

BESTELLHINWEIS SIEHE M15  
 EXAMPLE ORDER SEE M15  
 EXEMPLE DE COMMANDE VOIR M15

VARIANTENÜBERSICHT SIEHE L16  
 VARIANTS SURVEY SEE L16  
 VUE D'ENSEMBLE DE VARIANTS VOIR L16