

MANUEL DU PROPRIETAIRE MICROTRACTEUR 26 POUCHES 5 CV MODELE 3594-12

GARANTIE

GARANTIE LIMITEE - 1 AN

Pendant une période d'un (1) an à partir de la date d'achat par le premier consommateur pour usage résidentiel (trente (30) jours pour usage commercial), la Western International Incorporated remplacera, à ses frais, y compris la main-d'oeuvre, toute pièce d'origine de l'un de ses produits qui aura été reconnue défectueuse par un concessionnaire agréé ou par l'usine, à l'exception de la batterie qui est garantie pour quatre-vingt-dix (90) jours à partir de la date d'achat.

Cette garantie ne s'applique pas aux moteurs, transmissions Peerless, boîtes-ponts ou différentiels (ces organes étant couverts par la garantie du fabricant). Elle ne s'applique pas aux pièces rendues inutilisables par l'usure normale ou par suite de traitement sévère. Les frais de transport aller-retour d'une unité ou d'une pièce chez le concessionnaire ou à l'usine sont à la charge du propriétaire.

On trouvera ci-après une explication point par point de la marche à suivre selon cette garantie:

1. Si une pièce est défectueuse, adresse-vous au magasin où l'appareil a été acheté afin d'obtenir le nom et l'adresse du réparateur agréé le plus proche.
2. S'il vous est impossible de trouver un réparateur agréé, écrivez au Service Réparations de la Western International Incorporated pour demander le nom et l'adresse du Réparateur agréé de votre région.
3. Renvoyez la pièce défectueuse avec le justificatif d'achat au réparateur agréé, qui la remplacera si elle est couverte par la présente garantie.

Il n'existe aucune autre garantie expresse. Les garanties tacites, y compris celles de vendabilité ou d'adaptation à un usage particulier, sont limitées à un (1) an à compter de la date d'achat. La responsabilité civile liée aux dommages fortuits ou indirects est exclue.

Certains états n'autorisent pas de limites sur la durée d'une garantie tacite, il se peut donc que les limites sus-mentionnées ne s'appliquent pas à votre cas. Certains états ne permettent pas l'exclusion des dommages fortuits ou indirects; par conséquent, il se peut que les limites susmentionnées ne s'appliquent pas à vous. Cette garantie vous donne des droits particuliers selon la loi; il se peut que vous ayez d'autres droits, lesquels varient d'un état à un autre.

Western International Incorporated P.O. Box 377 Des Moines, Iowa, U.S.A. 50302

PIECES ET ENTRETIEN DE L'UNITE

Ce manuel contient des instructions concernant la sécurité, le montage et l'entretien de votre tondeuse. Il vous est conseillé de prendre parfaitement connaissance de son contenu. D'autre part, complétez et envoyez la carte d'enregistrement, que vous trouverez emballée avec l'appareil. Pour toute réparation différant de celles décrites dans ce manuel, adressez-vous au concessionnaire qui vous a vendu votre appareil. Dans toute commande de pièces détachées, indiquez toujours les renseignements suivants: 1. Nom de la pièce; 2. Numéro de pièce; 3. Quantité désirée; 4. Numéro du modèle de la machine (huit chiffres) apparaissant sur une plaque fixée à la machine.



Attention à ce symbole Il signifie: ATTENTION! PRENEZ DES PRECAUTIONS! DANGER POUR OPERATEURS, PASSANTS, PROPRIETE OU MACHINES!

WESTERN INTERNATIONAL INCORPORATED
P.O. BOX 377
DES MOINES, IOWA, U.S.A. 50302



PRECAUTIONS POUR L'UTILISATION

CES INSTRUCTIONS SONT POUR VOTRE SECURITE. LISEZ-LES AVEC ATTENTION S'IL VOUS PLAÎT!



1. Familiarisez-vous avec les commandes ainsi qu'avec le moyen d'arrêter rapidement l'unité. Lisez le Manuel du Propriétaire. Portez des verres de sécurité ou des lunettes de protection, lorsque vous utilisez ou assemblez l'unité.
2. Débrayez les accessoires, passez au point mort et serrez le frein à main avant d'essayer de mettre le moteur en marche. Si ces instructions ne sont pas suivies, le moteur ne démarrera pas à cause des verrouillages et arrêts de sécurité. Lorsque vous mettez en route votre moteur muni d'un lanceur vertical, tenez-vous bien en équilibre et ayez soin d'éloigner vos pieds des lame(s).
3. Si vous utilisez un véhicule avec la tondeuse:
 - A. N'utilisez pas cette tondeuse si le déflecteur ou un sac complet de ramassage d'herbe n'est pas en place.
 - B. Tondez en plein jour ou avec un bon éclairage artificiel.
 - C. N'opérez aucun réglage lorsque le moteur est en marche.
 - D. Arrêtez le moteur avant d'enlever le sac ramasseur d'herbe et/ou de déboucher le déversoir.
 - E. Ne restez pas nu-pieds lorsque vous utilisez la tondeuse. Chaussés-vous bien, de préférence avec des souliers aux bouts renforcés de métal. Ne portez pas de vêtements vagues qui pourraient se prendre dans les pièces mobiles.
 - F. Tenez-vous toujours à l'écart du déversoir ou de toute pièce mobile lorsque le moteur est en marche.
4. Déclenchez toujours le levier de commande des lames lorsque vous ne tondez pas, par exemple lorsque vous traversez une allée en gravier ou une route ou lorsque vous transportez la tondeuse.
5. Arrêtez le mouvement transmis aux accessoires, arrêtez le moteur, retirez la clé de contact et mettez le frein à main avant de quitter le siège du conducteur. Descendez toujours du côté gauche de la machine.
6. Manipulez l'essence avec précaution. Elle est extrêmement inflammable.
 - A. N'utilisez que des bidons à essence conformes.
 - B. N'ôtez jamais le bouchon et n'ajoutez jamais d'essence dans un moteur en marche ou chaud. Ne remplissez jamais le réservoir d'essence à l'intérieur d'un bâtiment. Essayez immédiatement l'essence renversée.
 - C. Vérifiez le niveau d'essence avant chaque emploi. Prévoyez suffisamment d'espace pour l'expansion de l'essence, qui peut se produire sous l'effet de la chaleur dégagée par le moteur et/ou le soleil.
 - D. Ne rangez jamais d'essence ou d'équipement dont le réservoir contient de l'essence à l'intérieur d'un bâtiment où les vapeurs pourraient toucher une flamme ou une étincelle. Ne rangez jamais la tondeuse pendant des périodes prolongées (plus de 30 jours) avec de l'essence dans le réservoir. Rangez l'essence et la tondeuse dans un endroit sûr, sous clé, loin des enfants ou d'autres sources d'accidents.
7. Laissez refroidir le moteur avant de ranger la machine dans une enceinte.
8. Pour minimiser les risques d'incendie, veillez à ce que le moteur soit toujours dépourvu d'herbe, de feuilles ou de tout excès de graisse.
9. Ne laissez pas d'enfants se servir de la tondeuse. Ne laissez jamais d'adultes s'en servir sans leur donner des instructions adéquates.
10. Ne transportez jamais de passagers. Leur sécurité, de même que la vôtre, risque d'en être compromise. Ne tolérez personne, ni enfants ni animaux autour de vous lorsque vous vous servez de la tondeuse. Prenez particulièrement garde aux enfants et aux enfants et aux passants. Dégagez le levier de commande des lames et arrêtez le moteur si des personnes se trouvent à proximité de la tondeuse.
11. N'envoyez jamais l'herbe qui se déverse en direction des passants et ne laissez personne s'approcher de la machine lorsqu'elle est en marche.
12. Retirez de la surface à tonde tous les objets qui pourraient être aspirés puis rejetés par la tondeuse, (notamment, pierres, cailloux, fils métalliques, boîtes en fer, morceau de bois, branches, os, et autres corps étrangers).
13. Si des vibrations se manifestent, ou si la machine heurte un corps étranger, les véhicules et accessoires doivent être arrêtés, puis soumis à une vérification pour rechercher les dégâts. Tout dégât doit être réparé avant que l'équipement ne soit remis en route et utilisé.
14. Prenez bien garde aux creux et autres obstacles du terrain. Lorsque vous tondez autour d'objets fixes, ayez soin d'éviter que les lames ne les heurtent. Ne passez jamais intentionnellement une tondeuse à moteur sur un corps étranger. Dégagez toujours le levier de commande des lames avant de tenter de tirer la tondeuse d'un trou ou autre obstacle.
15. Gardez les écrous, boulons et vis serrés afin de maintenir l'équipement en bon état de fonctionnement. Assurez-vous à intervalles réguliers et fréquents que les écrous et boulons de la monture des lames sont bien serrés.
16. Vérifiez le bon fonctionnement de toutes les commandes. Gardez le véhicule et ses accessoires en bon état de marche et gardez en place les dispositifs de sécurité.
17. Arrêtez le mouvement transmis aux accessoires, arrêtez le moteur, retirez la clé de contact, mettez le frein à main, et débranchez le fil de la bougie avant de travailler sur une quelconque partie de la tondeuse ou avant d'effectuer un réglage.
18. Ne changez pas le réglage du régulateur du moteur et ne faites pas tourner le moteur trop vite.
19. Assurez-vous fréquemment que le sac ramasseur d'herbe (si votre machine en est pourvue) n'est ni usé ni endommagé. Par mesure de protection, remplacez-le par un nouveau sac.
20. Ne vous arrêtez pas et ne démarrez pas brusquement, particulièrement lorsque vous montez ou descendez une pente. Dans ce cas, tondez lentement, en montant et en descendant, jamais en travers de la pente. Soyez très prudent et évitez de tourner trop brusquement afin de ne pas renverser ou perdre le contrôle de la machine. Effectuez tout changement de direction avec prudence. Ne faites jamais marcher la tondeuse sur de l'herbe mouillée et glissante ou la direction est incertaine ou à une vitesse qui pourrait vous faire déraiper. Dans la mesure du possible, évitez de changer de direction dans les pentes. Le cas échéant, assurez-vous que le frein est serré lorsque vous changez de vitesse.
21. Débrayez les lames(s) avant de faire marche arrière. Assurez-vous qu'il ne se trouvent pas d'enfants, chiens ou chats derrière vous avant de reculer.
22. Avant de traverser la chaussée ou à proximité des routes, assurez-vous qu'il n'y a aucune circulation.
23. Ne faites pas tourner le moteur à l'intérieur d'un bâtiment. Ouvrez les portes si le moteur tourne dans le garage. Les gaz d'échappement renferment de l'oxyde de carbone, qui est un gaz inodore et un poison mortel.
24. Prenez les précautions suivantes lorsque vous tirez des charges ou lorsque vous employez de l'équipement lourd. Ne surchargez pas le coffret arrière (si votre machine en est pourvue).
 - A. N'utilisez pour les barres d'attelage que les points d'attache approuvés.
 - B. Limitez les charges à celles que vous pouvez contrôler sans difficulté.
 - C. Ne tournez pas trop brusquement, soyez prudent en reculant.
 - D. Ne changez pas de vitesse pour changer de direction tant que la tondeuse n'est pas complètement arrêtée. Ne faites pas marcher votre tondeuse avec le frein à main serré.
25. Prenez toutes les précautions possibles lorsque vous laissez la machine sans surveillance, à savoir, débrayez la prise de force, rabaissez les accessoires, passez au point mort, serrez le frein à main, arrêtez le moteur, et retirez la clé de contact.

RENSEIGNEMENTS A L'USAGE DU PROPRIETAIRE

Inscrivez les renseignements suivants concernant votre machine, afin de pouvoir les fournir si elle venait à être perdue ou volée.

No. DE MODELE: - (Tel qu'il est écrit sur la plaque du modèle)
 DATE d'ACHAT: ___ / ___ / ___ No. DE CODE _____ No. DE SERIE _____
 NOM ET ADRESSE DU REVENDEUR _____
 VILLE _____ DEPARTMENT _____ TELEPHONE _____

⚠ ATTENTION ⚠

Cette unité est équipée d'un moteur à combustion interne; elle ne doit pas être utilisée sur ou à proximité d'un terrain non défriché, boisé, couvert de buissons ou d'herbe, si le système d'échappement du moteur n'est pas muni d'un pare-étincelles conforme aux lois applicables locales ou d'état (s'il y a lieu). Si un pare étincelles est nécessaire, il devra être maintenu en bon état de fonctionnement par l'utilisateur.

CONTENU DE LA CAISSE D'EMBALLAGE

- 1 - Microtracteur, à 26 pouces
- 1 - Manuel de Moteur (Anglais)
- 1 - Manuel de Moteur (Français)
- 1 - Manuel d'instruction (Anglais)
- 1 - Manuel d'instruction (Français)
- 1 - Volant de direction
- 1 - Arbre de direction
- 1 - Tube décoratif (recouvrir l'arbre de direction)
- 1 - Siège
- 1 - Déflecteur du déversoir
- 1 - Sac de pièces pour le montage, contenant:
 - 1 - Poignée (pour changement de vitesses)
 - 1 - Goupille cylindrique, de 1/4 x 2-1/4 pouces
 - 1 - Goupille cylindrique, de 3/16 x 1-1/4 pouces
 - 4 - Vis, tête hex, de 1/4 x 1/2 pouce
 - 4 - Contre-écrous, filetage de 1/4 pouce
 - 1 - Boulon à oeil, de 3/8 x 3-1/2 pouce
 - 2 - Ecrous hex, filetage de 3/8 pouce
- 1 - Pochette de pièces, pour le montage du siège, contenant:
 - 4 - Vis tête hex, de 5/16 x 3/4 pouce
 - 4 - Rondelles de blocage fendues, de 5/16 pouce
 - 4 - Rondelles plates, de 11/32 pouce

COMMENT MESURER LES DIMENSIONS DES VIS
(5/16 x 1-1/2 Po.)

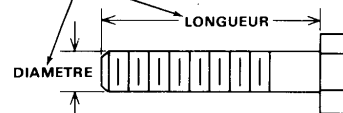

OUTILLAGE REQUIS POUR LE MONTAGE

- 1 - Clé, 1/2 de pouce (ou clé à molette)
- 1 - Clé, de 7/16 pouce (ou clé à molette)
- 2 - Clé, de 9/16 pouce (ou clés à molette)
- 1 - Marteau (plastique ou cuir vert, de préférence)

⚠ DANGER ⚠

Votre tondeuse peut devenir dangereuse en l'absence de toutes précautions.

Lisez votre Manuel du Propriétaire au complet avant de vous servir de votre tondeuse.

Portez toujours des verres de sécurité ou des lunettes de protection lorsque vous montez ou utilisez votre tondeuse.

N'EMMENEZ aucun passager en aucun temps.

Eloignez vos mains, cheveux et vêtements vagues du déversoir, du dessous du tablier ou de toutes autres pièces mobiles lorsque le moteur est en marche.

NE PERMETTEZ PAS aux enfants ou aux adolescents de se servir de la tondeuse ou de s'en tenir près lorsqu'elle est en marche.

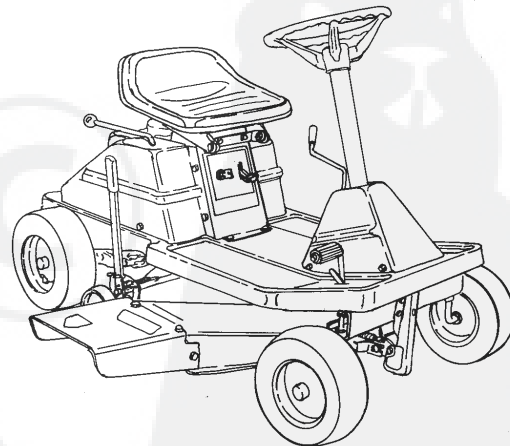

MONTAGE

La droite et la gauche de votre microtracteur se déterminent en faisant face à l'avant lorsque vous êtes installé au siège.

MONTAGE DE LA DIRECTION

1. Positionnez les roues avant tout droit.
2. Faites glisser l'arbre de direction dans la douille de direction (l'extrémité avec les 2 trous vers le haut), et alignez le trou transversal de l'arbre avec le trou à la douille. Avec un marteau, enfoncez une goupille cylindrique de 3/16 x 1-1/4 pouces, à travers le trou. (Voyez Fig. 1)
3. Faites glisser le tube décoratif sur l'arbre de direction et sur la partie élevée du console. A l'aide du marteau, frappez légèrement au tube décoratif jusqu'à ce que le tube soit mis au complet en place sur le console.
4. Alignez le trou transversal du volant avec celui de l'arbre de direction et enfoncez une goupille cylindrique, de 1/4 x 2-1/2 pouces, à travers le trou. (Fig. 1)

Figure 1

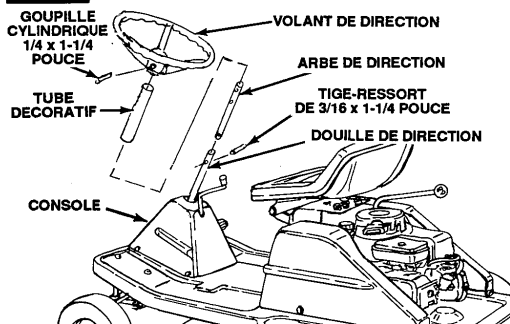

MONTAGE DU SIEGE

Relevez la plaque du siège (Fig. 2) et fixez le siège à la plaque à l'aide de 4 vis, de 5/16 x 3/4 pouce, 4 rondelles de blocage fendues, de 5/16 pouce, 4 rondelles plates, tel qu'indiqué.

Figure 2

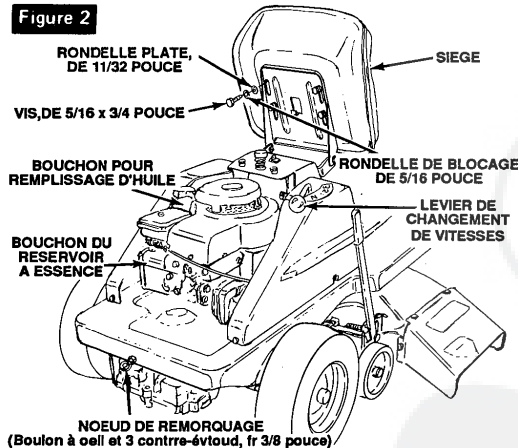

POIGNEE POUR CHANGEMENT DE VITESSES

Visez la poignée dans le levier de changement de vitesses (Fig. 2)

MONTAGE DU NOEUD DE REMORQUAGE

Le noeud de remorquage consiste en un boulon long à œil et 2 contre-écrous, de 3/8 pouce. Enlevez et jetez les matériaux d'emballage attachés à l'arrière du châssis principal. Mettez un contre-écrou dans le boulon à œil et serrez-le d'environ la moitié de la partie filetée du boulon. Insérez l'extrémité filetée du boulon à travers le trou dans l'arrière du châssis principal. Le noeud peut être réglé vers l'un ou l'autre des sens en desserrant le contre-écrou extérieur et resserrant celui à l'intérieur, ou vice versa.

MONTAGE DU DEFLECTEUR AU DEVERSOIR

Montez le déflecteur (Fig. 3) sur le tablier de la tondeuse avec 4 vis, de 1/4 x 1/2 pouce, et les 4 contre-écrous, de 1/4 pouce.

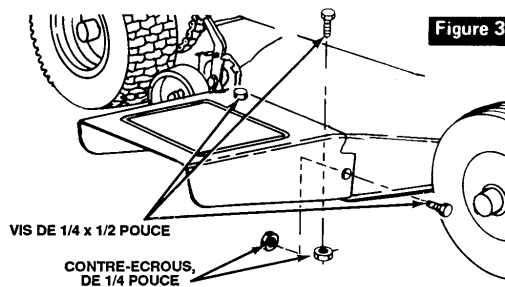

Figure 3

⚠ DANGER ⚠

Ne faites pas marcher cette tondeuse sans que le déflecteur du déversoir soit en place. Le microtracteur peut être dangereux s'il n'est pas utilisé correctement. Soyez très prudent dans les pentes, et évitez de tourner brusquement afin de ne pas renverser ou perdre contrôle de la tondeuse. N'emmenez JAMAIS de passagers.

PREPARATION DU MOTEUR

1. Placez le microtracteur de manière que le moteur soit de niveau.
2. Remplissez le carter d'huile. Voyez le Manuel d'Opération et d'Entretien du Moteur pour les pas correctes à suivre.
3. Remettez le bouchon de remplissage d'huile et serrez-le bien.
4. Vérifiez si la bougie soit accordée fermement au moteur, et si le fil de la bougie est raccordé à la bougie.
5. Remplissez le réservoir à essence (Fig. 2) de l'essence pure, fraîche et sans plomb, d'un indice d'octane 77, au minimum. A défaut, une essence ordinaire ou à faible indice de plomb est acceptable. Ne mélangez pas l'huile avec l'essence. Vérifiez que le bidon soit propre et libre de rouille et tout autre particule étrangère. Ne utilisez jamais d'essence qui pourrait être éventée après avoir séjourné pendant des périodes prolongées dans le bidon.

⚠ DANGER ⚠

Ne remplissez jamais le réservoir à essence lorsque le moteur est en marche ou est chaud. Essayez immédiatement toute essence qui s'est renversée, avant de mettre le moteur en route.

PREPARATION DU MICROTRACTEUR

1. Vérifiez la pression des pneus arrière. La pression correcte doit être imprimée (de 12 à 15 livres) au flanc des pneus. Assurez-vous que les pneus soient gonflés uniformément des

deux côtés.

2. Vérifiez tous les vis et écrous pour vous assurer qu'ils ne sont pas desserrés.

FONCTIONNEMENT

Pendant l'utilisation de votre microtracteur, des corps étrangers risquent d'être projetés dans les yeux et d'entraîner de graves complications. Portez toujours des verres de sécurité ou des lunettes de protection lorsque vous utilisez le microtracteur. Nous conseillons des verres de sécurité standard ou le masque de sécurité à large champ visuel pour porter sur des lunettes. Familiarisez-vous avec le microtracteur et ses commandes. Assurez-vous d'avoir bien lu et compris (aussi pour tout autre opérateur) les **Précautions à Prendre**, à la Page 2 du présent manuel.

Votre nouvelle tondeuse vous donnera des années d'usage si vous en avez soin. Ne heurtez jamais les arbres, les bordures de trottoir, etc. Entretenez-la régulièrement et rangez-la dans un endroit sec. Commencez à utiliser votre tondeuse à faible vitesse jusqu'à que vous en ayez pris l'habitude. Evitez de tourner brusquement à grande vitesse, ou lorsque vous montez ou descendez les pentes. Manipulez le tondeuse avec précaution. Soyez particulièrement prudent dans les pentes. Dans les descentes, gardez la tondeuse en première vitesse et débrayez ce qui permet au moteur de contrôler la vitesse. Freinez pour arrêter rapidement dans une pente.

GARDEZ LA TONDEUSE PROPRE. L'herbe coupée peut s'accumuler sous le châssis à cause de l'humidité qu'elle contient. Cette herbe accumulée doit être retirée après chaque usage. Débranchez le fil de la bougie, retirez la clé contact et, avec un couteau de vitrier ou autre objet de même nature, grattez pour enlever l'accumulation d'herbe. Le nettoyage du dessous peut être facilité par le démontage du tablier. Voyez le paragraphe, **Démontage du Tablier**, de la section **Réglage** du présent manuel. Enlevez la terre et les débris autour du moteur avec un chiffon ou une brosse.

LES COMMANDES

La Figure 4 montre tous les commandes de fonctionnement, qui sont les suivants:

- **Levier de Commande de l'Accélérateur** — règle la vitesse du moteur et est utilisé comme commande d'étrangleur.
- **Contacteur** — sert à mettre en route et arrêter le moteur. Tournez la clé en position "START" (DEMARRAGE) pour mettre en route le moteur. Tournez la clé en position "OFF" (ARRET) pour l'arrêter. Retirez la clé pour bloquer le contacteur.
- **Pédale de Frein et d'Embrayage** — Cette pédale remplit deux fonctions. Déprimez la pédale de frein à mi-course pour débrayer. Elle sert lors de changement de vitesse ou de sens de marche (avant ou arrière). Relâchez la pédale doucement pour embrayer. Déprimez la pédale à fond pour freiner.
- **Levier du Frein de Stationnement** — sert pour bloquer la pédale de frein/embrayage dans la position de freinage. **NOTA:** Vérifiez la position du levier de changement de vitesses et décidez de vos intentions d'utilisation avant de relâcher le frein.
 1. Appuyez à fond le levier de frein/embrayage pour enclencher le frein.
 2. Poussez le levier du frein de stationnement vers l'avant pour engager l'encoche à la partie inférieure du levier dans la fente du châssis principal.
 3. Pour relâcher le frein de stationnement, exercez une pression sur la pédale de frein et le levier de stationnement sera relâché par le ressort.
- **Levier de changement de vitesses** — sert à sélectionner les vitesses de marche, ainsi que la direction du mouvement (avant, point mort, arrière). Relevez le levier et poussez-le en avant pour changer aux gammes de marche avant. Pour les marches arrière, relevez le levier et poussez-le en arrière. En marche avant, les vitesses sont signalées par 1, 2 et 3.

La **vitesse N. 1** est la plus basse des vitesses en marche avant (elle sert pour couper de l'herbe haute et épaisse). La **vitesse N. 2** sera la meilleure vitesse de coupe. La **vitesse N. 3** sert aux travaux légers de coupe et pour la noncoupe lors du déplacement du microtracteur.

ATTENTION

Faites un arrêt complet avant de changer de vitesse.

- **Levier d'engagement de la lame** sert pour fournir ou arrêter le mouvement transmis à la lame à tout moment, tandis que l'énergie qui meut les roues est toujours maintenue et contrôlable. Quand ce levier est poussé au complet en position **DESENGAGEMENT** (vers l'arrière), la lame s'arrêtera en très peu de temps. Utilisez cette position comme tracteur pour des travaux de jardinage, tels que pour tirer un balayouse.

1. Déplacez doucement le levier vers l'avant (ne "brusquez" jamais le levier) et fermez-le dans l'encoche du secteur denté pour communiquer le mouvement à la lame. Il est important d'engager le levier lorsque le moteur est en plein marche. Ceci empêche une fatigue excessive de la courroie.

2. Déplacez le levier vers l'arrière pour arrêter le mouvement de la lame et pour la freiner.

Le levier d'engagement de la lame doit être toujours dans la position DESENGAGEMENT (poussée à fond) lors de la mise en route du moteur.

Ne mettez jamais le levier en position ENGAGE avant que le moteur soit réchauffé et que l'opérateur ne soit au siège, prêt à commencer à tondre. Remettez toujours le levier à la position DESENGAGEMENT avant de changer la marche arrière avant de descendre du microtracteur.



DANGER



La lame ne se arrête pas immédiatement. Eloignez les mains et les pieds du dessous de la tondeuse et du déversoir.

- **Levier de réglage de la hauteur de coupe** sert à changer la hauteur de coupe. L'encoche sur l'avant du secteur denté représente la hauteur de coupe la plus basse, et celle située à l'arrière représente la plus haute. Les autres encoches permettent de changer la hauteur d'environ 1/2 pouce chacune.

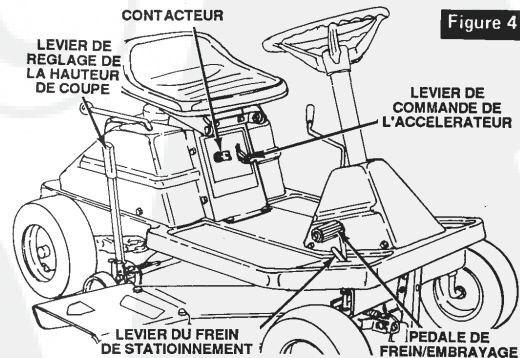

1. Tenez le levier (Fig. 4) avec la main droite et poussez-le vers l'extérieur pour le retirer de l'encoche située sur le secteur denté.

2. Déplacez le levier à la hauteur de coupe désirée (vers l'arrière du microtracteur pour une coupe haute, et vers l'avant pour une coupe courte).

3. Après avoir réglé le levier sur la hauteur de coupe désirée, assurez-vous qu'il s'emboîte complètement dans l'encoche du secteur denté.

MISE EN ROUTE DU MOTEUR (Vérifiez le Niveau d'Huile)

AVIS IMPORTANT: Cette tondeuse est munie de deux interrupteurs d'arrêt qui relient le module du moteur à la pédale de frein/embrayage, au levier de commande de la lame, et à l'interrupteur de siège. Pour la mise en route du moteur, la pédale de frein/embrayage doit être déprimée à fond, et le levier de commande de la lame doit être à la position toute DECLENCHE afin de mettre les interrupteurs d'arrêt en prise. Si ces conditions ne sont pas remplies, le moteur ne se tournera pas.

Le moteur s'arrêtera si l'opérateur n'est pas assis fermement au siège quand le levier de commande de la lame est enclenché. Se penchant en avant ou de côté du siège peut faire arrêter le moteur.

NOTA: Le moteur est livré avec un peu de ou sans huile. Assurez-vous d'avoir ajouté d'huile. Pour faire démarrer le moteur, procédez de la façon suivante:

1. Vérifiez que le réservoir à essence contient de l'essence propre et fraîche, et que le carter de moteur est plein d'huile.

2. Appuyez à fond sur la pédale frein/embrayage et mettez le levier de vitesses au POINT MORT. Appliquez le frein de stationnement.

3. Mettez le levier d'engagement de lame à la position DECLENCHEE.

4. Mettez le levier de commande de l'accélérateur à la position DEMARRAGE.

5. Tourner la clé de contact à démarrer.

6. Avec une motion rapide et constante, tirez la manivelle démarreur. Ne permettez pas à la manivelle de revenir brusquement en place; réembobinez lentement.

7. Une fois le moteur en route, mettez le levier de commande dans la vitesse désirée.

Si le moteur tourne mais ne démarre pas, vérifiez les points suivants:

1. Assurez-vous que la pédale frein/embrayage est déprimée au complet, et que le levier de commande de la lame est en position DECLENCHEE.

2. Assurez-vous que le fil de sécurité du tablier est raccordé au harnais de fils.

3. Assurez-vous que le réservoir à essence contient de l'essence propre et fraîche.

4. Assurez-vous que la bougie est bien serrée dans le moteur, et que le fil de la bougie est raccordé à la bougie.

5. Un réglage du carburateur peut être requis (Reportez-vous au Manuel d'Opération et d'Entretien du Moteur pour la procédure à suivre).

▲ DANGER ▲

Ne faites jamais tourner un moteur dans un endroit fermé ou mal aéré. Les gaz d'échappement du moteur contiennent de l'oxyde de carbone, qui est un gaz inodore mais mortel.

Eloignez les mains, cheveux et vêtements vagues des pièces mobiles du moteur ou du microtracteur.

ATTENTION: La température du silencieux et des surfaces avoisinantes dépasse parfois 65° C. Evitez ces surfaces.

CONDUITE DU MICROTRACTEUR

Faites démarrer le moteur selon les instructions ci-dessus, et installez-vous confortablement au siège. Lorsque le moteur a chauffé, appuyez à moitié sur la pédale de frein/embrayage, puis

déplacez le levier de vitesses à la vitesse désirée. Relâchez LENTEMENT le levier de frein/embrayage pour faire avancer le microtracteur. Tant que vous n'êtes pas habitué à la machine, il est préférable que vous restiez sur la première vitesse. Pour changer vitesse, appuyez à fond sur la pédale de frein/embrayage, arrêtez-vous complètement, puis déplacez le levier de vitesses à la position désirée. La lame restant immobile, faites votre premier essai sur une surface vaste, ouverte et de niveau. Dans cet endroit, apprenez-vous à arrêter, à démarrer, et à changer de direction.

Après avoir appris à manoeuvrer le microtracteur, vous pouvez augmenter la vitesse à rapide. Déplacez lentement le levier d'engagement de la lame en position ENGAGE (lame entraînée), et commencez à tondre. Pour arrêter la lame, mettez ce même levier en position DESENGAGE (lame arrêtée).

Pour arrêter le moteur, tournez la clé de contact en position OFF (arrêt).

ATTENTION: Déclenchez le levier d'engagement de la lame, appliquez le frein de stationnement, arrêtez le moteur et retirez la clé de contact avant de quitter le siège. Descendez toujours du côté gauche.

ATTENTION

POUR EVITER DES BLESSURES

Lisez le (les) Manuel(s) du Propriétaire.

Apprenez l'emplacement et la fonction de toutes les commandes.

Tenez en place et en bon état de fonctionnement tous les dispositifs de sécurité (gardes protectrices, écrans, interrupteurs).

Retirez de la surface à tondre tous les objets qui pourraient être jetés par la lame.

Ne tondez pas lorsqu'il y a des enfants ou d'autres personnes.

Ne transportez jamais d'enfants.

Regardez toujours derrière le tracteur avant de faire marche arrière.

Ne tondez pas dans des endroits où la tondeuse pourrait glisser ou basculer.

Si la tondeuse s'arrête dans un montée, arrêtez la lame et reculez lentement.

Vérifiez que la lame et le moteur sont arrêtés avant de mettre les mains ou les pieds près de la lame.

Retirez la clé avant de quitter le microtracteur.

CONSEILS POUR TONDRE VOTRE PELOUSE

Le moteur doit être conduit à gaz ouverts, et la vitesse au sol doit être contrôlée par la position du levier de changement de vitesses. La vitesse en marche avant doit être contrôlée en fonction du type et de la quantité d'herbe à couper. Plus il y a d'herbe à tondre, plus faible devra être la vitesse en marche avant. Quand on coupe de l'herbe courte, la vitesse peut être augmentée. En observant l'action de la lame, vous pouvez déterminer à quelle vitesse vous déplacez.

L'herbe longue et tendre renferme beaucoup d'humidité, et elle est facilement aplatie par les roues de la tondeuse et peut-être ne se redresse pas à temps pour être coupée. Pour remédier à cette condition, nous conseillons de tondre la pelouse en sens inverse des aiguilles d'une montre en chevauchant les bandes déjà coupées, ce qui permettra à l'action de levage de la lame de redresser l'herbe dans la bande à tondre.

Les roues arrière sont entraînées par une boîte-pont, semblable à un différentiel d'auto, ce qui permet des rayons de braquage courts, et empêche d'abimer la pelouse. Il est possible que les

roues motrices tournent à vide lorsque les conditions sont défavorables. Si une roue patine, reportez votre poids sur cette roue afin d'obtenir plus de traction. Votre microtracteur se manoeuvre très facilement et se peut faire marche arrière pour sortir des chemins sans issue.

ATTENTION: Débrayez la lame avant de faire marche arrière. Assurez-vous qu'il ne se trouvent pas d'enfants, chiens ou chats avant de reculer.

REGLAGES

⚠ DANGER ⚠

Eloignez les mains, pieds, cheveux et vêtements vagues des parties mobiles du moteur ou du microtracteur, lorsque vous effectuez des réglages pour lesquels le moteur doit rester en marche. N'emmenez jamais de passagers.

Sous le châssis principal il y a deux courroies trapézoïdales (une courroie de commande du microtracteur) qui transmet le mouvement à la boîte-pont laquelle, à son tour, transmet le mouvement aux roues arrière. L'autre courroie transmet le mouvement à la lame.

Située au tablier de la tondeuse, il y a un embrayage qui arrête le mouvement transmis à la lame, ainsi qu'un réglage permettant de placer le tablier de niveau.

Avant de faire des réglages, il est nécessaire que vous compreniez bien la fonction du frein, de l'embrayage et de la pédale frein/embrayage. La pédale permet de débrayer lorsqu'elle est déprimée partiellement, et d'appliquer le frein lorsqu'elle est déprimée à fond. Le réglage de la courroie d'entraînement doit être synchronisé en sorte que le frein ne commence pas à s'engager avant que l'embrayage ne soit libéré. Un mauvais réglage pousse le frein à s'engager ou à se bloquer pendant que le mouvement est transmis aux roues arrière. La tondeuse avancera alors que le frein est appliqué et ceci rendra difficile le changement de vitesses ou des marches en avant et en arrière.

Pour remplacer la courroie d'entraînement, il faut démonter le tablier. Pour des autres réglages, cette opération n'est pas nécessaire, mais si vous en avez plusieurs à effectuer au même temps, conviendrait démonter le tablier.

ATTENTION

Durant les réglages ou réparations, il ne faut en aucun cas soulever le microtracteur à plus de 20 pouces au-dessus de l'horizontale sans prendre les précautions suivantes:

1. Videz le réservoir d'essence et faites tourner le moteur jusqu'à assèchement du carburateur.
2. Vidanger le carter d'huile.

Figure 5

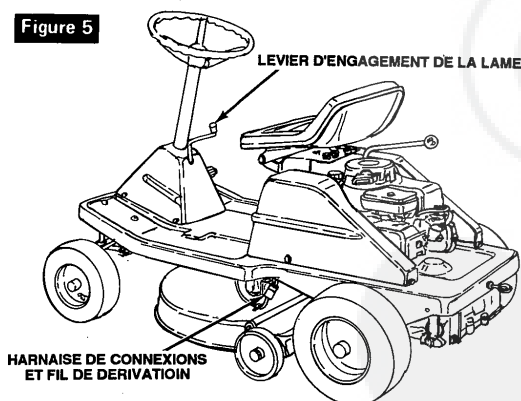

DEMONTAGE DU TABLIER

1. Débranchez le fil de la bougie.
2. Déplacez le levier d'engagement de la lame en position débrayée afin de détendre la courroie d'entraînement de la lame.
3. Débranchez le fil de tablier du harnais de connexions (Fig. 5) qui se trouve sous le châssis principal.

NOTA: Le fil de dérivation (Fig. 5) doit être branché au harnais sur le châssis principal pour permettre le démarrage du moteur tandis que le tablier est démonté.

4. Enlevez la goupille en épingle à cheveux (Fig. 6) à l'avant du tablier et ôtez la goupille cylindrique.

5. Faites sauter la glissière de la courroie à la poulie inférieure du moteur à l'écarte de la courroie suffisamment de permettre à la courroie d'être enlevée de la poulie du moteur.

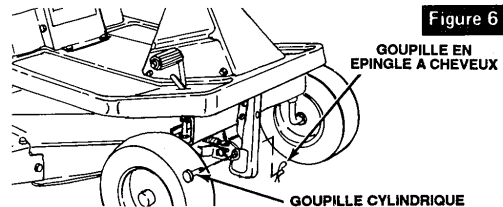

6. Déplacez le tablier vers l'avant pour dégager le guide du tablier arrière (Fig. 7) de la barre de guidage qui est fixée au dessous du châssis principal.

7. Le tablier est maintenant complètement dégagé de la tondeuse, et il peut être déposé en soulevant l'avant de la tondeuse et en déposant le microtracteur de côté, à l'écarte des réglages du tablier.

8. Le remontage s'effectue dans l'ordre inverse du démontage.
9. Rebranchez le fil de sécurité du tablier au harnais de connexions et rebranchez le fil de la bougie.

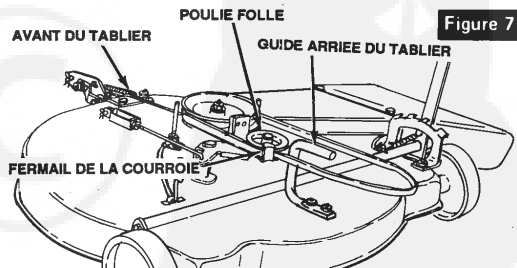

REGLAGE DE LA COURROIE D'ENTRAINEMENT DU MICROTRACTEUR

La courroie d'entraînement du microtracteur est maintenue tendue par un ressort relié à l'ensemble du bras de la poulie folle. Quand cette courroie est proprement réglée, la pédale de frein/embrayage relâchée au complet et le levier de changement de vitesses en position point mort, vous ne pourrez faire tourner à main la poulie de la boîte-pont. Si vous pouvez faire tourner la

poulie, le réglage de la courroie est trop desserré, et il faut resserrer la courroie d'entraînement.

Lorsque le levier du frein de stationnement est mis dans la première encoche, il devrait être possible pour vous de faire tourner à main la poulie de la boîte-pont. Pour régler la courroie d'entraînement, procédez comme suit:

1. Débranchez le fil de la bougie et ôtez le tablier de la tondeuse. (Voyez le paragraphe Démontage du Tablier).
2. Notez la position de la glissière sur la poulie folle (Fig. 7) afin de pouvoir repositionner la glissière correctement après le réglage. Desserrez la vis de montage de la poulie folle.
3. Lorsque l'embrayage est engagé (la pédale relâchée au complet), faites glisser la poulie folle solidement contre la courroie pour resserrer la courroie d'entraînement.
4. Remettez en place le fermail de la courroie de la poulie folle et resserrer la vis de montage de la poulie folle.
5. Vérifiez le réglage de la courroie d'entraînement indiqué ci-dessus et si nécessaire, réglez de nouveau.
6. Remontez le tablier et rebranchez le fil de la bougie.

REGLAGE DU FREIN DU MICROTRACTEUR

Ce microtracteur est muni d'un frein à disque réglable, monté sur la boîte-pont. Déplacez le levier de contrôle de vitesses en position point mort et déprimez la pédale frein/embrayage suffisamment pour enclencher le levier du frein de stationnement dans la deuxième encoche. Ce faisant, le frein doit être relâché et il devrait être possible pour vous de pousser le microtracteur. Si vous ne pouvez pas le pousser, le frein est trop serré, et il faut le desserrer. Tandis que le levier de contrôle de vitesses reste en position point mort et le levier du frein de stationnement est dans la sixième encoche, le frein doit être appliqué. Si vous pouvez pousser le microtracteur, c'est que le frein est trop desserré et il faut le serrer. Le frein doit être appliqué lorsque le levier du frein de stationnement est dans la sixième encoche. Pour régler le frein, procédez comme suit:

1. Débranchez le fil de la bougie.
2. Déplacez le levier de contrôle de vitesses à la position point mort et déprimez la pédale frein/embrayage suffisamment pour engager le frein de stationnement dans la deuxième encoche. Tournez l'écrou de réglage du frein (Fig. 8) dans le sens des aiguilles d'une montre pour serrer (dans le sens inverse pour desserrer) jusqu'à ce que le patin du frein se dégage du disque.
3. Vérifiez le réglage du frein comme décrit ci-dessus.
4. Rebranchez le fil de la bougie.

Figure 8

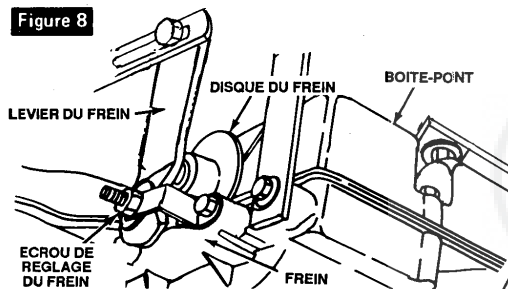

REGLAGE DE LA COURROIE D'ENTRAÎNEMENT DE LA LAME

Lorsque la lame n'atteint pas sa plein régime de rotation, ou si elle patine pendant la coupe, il faut tendre la courroie. Pour régler:

1. Débranchez le fil de la bougie et déplacez le levier d'engagement de la lame en position débrayée.
2. Desserez le contre-écrou du boulon de la barre d'attelage qui relie la barre au support de pivot (Fig. 9).

3. Pour serrer la courroie, faites glisser le tablier en avant. **NOTA:** Il faudrait seulement un petit peu de mouvement.

4. Resserez le contre-écrou au boulon de la barre d'attelage.

5. Pour vérifier le réglage, rebranchez le fil de la bougie, mettez le moteur en marche et faites-le tourner à la position ACCELEREE. Embrayez le levier d'engagement de la lame et permettez assez de temps pour que la lame tourne à pleine vitesse, puis débrayez le levier d'engagement. La lame devra s'arrêter en quelques seconds et rester immobile. Si la lame ne s'arrête ou si elle a la tendance à ramper, le réglage est trop serré.

⚠ DANGER ⚠

Eloignez les mains, pieds, cheveux et vêtements vagues des parties mobiles du moteur ou du microtracteur lorsque vous effectuez des réglages pour lesquels le moteur doit rester en marche. N'EMENEZ PAS de passagers.

6. Pour desserrer la courroie d'entraînement de la lame, procédez à l'inverse du pas N. 3 ci-dessus.

Figure 9

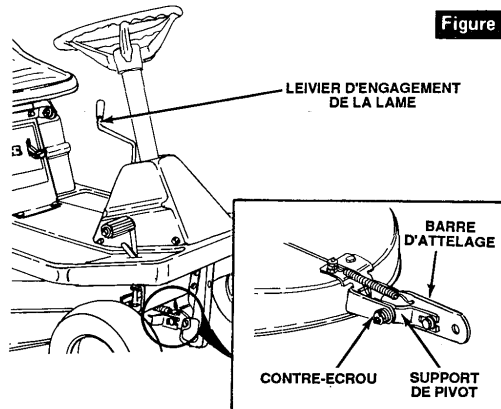

REGLAGE DU NIVEAU DU TABLIER DE LA TONDEUSE

La hauteur de coupe (du bout de la lame au sol) doit être de 0 à 1/8 pouce de moins à l'avant du tablier qu' à l'arrière.

Pour régler:

1. Débranchez le fil de la bougie.
2. Mesurez la distance entre la lame et le sol à l'avant et à l'arrière du tablier (vérifiez que les pneus soient correctement gonfiés). Si les distances sont égales, ou que la distance à l'avant n'est pas inférieure de plus de 1/8 pouce par rapport à celle de l'arrière, aucun réglage n'est nécessaire.
3. Si un réglage s'avère nécessaire, déplacez le levier de réglage de la hauteur de coupe dans la position la plus basse (à fond vers l'avant).
4. Mettez une cale sous l'avant du tablier (Fig. 9) pour enlever le poids de l'attelage. Le câble de levage sera lâche.
5. Desserrer l'écrou au câble, devant le support du câble.
6. Serrez l'écrou arrière du câble pour soulever l'avant du tablier. Chaque tour et demi de l'écrou correspond à un changement d'environ 1/8 pouce à l'avant du tablier.
7. Pour abaisser l'avant du tablier, desserrez l'écrou arrière et serrez l'écrou d'avant. Serrez fermement les deux écrous.
8. Retirez la cale; vérifiez les mesures avant et arrière. Si les mesures ne sont pas encore correctes, répétez les instructions ci-dessus.

REGLAGE DU CARBURATEUR

Ne effectuez jamais de réglages inutiles. Ceux qui ont été faits à

l'usine conviennent pour la plupart des usages. En cas de besoin, toutefois, reportez-vous au **Manuel d'Entretien et de Fonctionnement du Moteur**.

ENTRETIEN

Cette tondeuse utilise deux courroies trapézoïdales faites d'un composé spécial. Si l'une ou l'autre des courroies est usée ou se casse, remplacez-la par la même courroie que celle d'origine (Voyez section **Pièces de rechange** du présent manuel). **N'EMPLOYEZ JAMAIS D'AUTRE MARQUE.**

POUR REMPLACER LA COURROIE D'ENTRAÎNEMENT DE LA LAME

1. Débranchez le fil de la bougie et démontez le tablier (Voyez le paragraphe **Démontage du Tablier** à la section **Réglages** du présent Manuel).
2. Notez la position du fermail de la courroie sur la poulie folle (Fig. 10) afin de le remonter correctement. Desserrez l'écrou de montage de la poulie folle suffisamment pour permettre à la courroie d'être enlevée entre la poulie et le fermail.
3. Desserrez les glissières de la courroie du tablier suffisamment pour permettre à la courroie d'être retirée de la poulie.
4. Enlevez la courroie vieille.
5. Montez la nouvelle courroie, resserrez les glissières de la courroie et la poulie folle, puis réglez le fermail à la poulie folle (Reportez-vous à le pas 2 ci-dessus).
6. Réglez la courroie tel que décrit au paragraphe **Réglage de la Courroie d'entraînement de la lame**, à la section **Réglages** du présent Manuel.
7. Rebranchez le fil de la bougie.

Figure 10

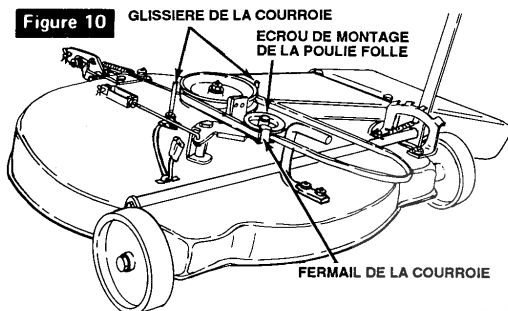

REPLACEMENT DE LA COURROIE D'ENTRAÎNEMENT DU MICROTRACTEUR

1. Débranchez le fil de la bougie et démontez le tablier. (Voyez le paragraphe **Démontage du Tablier**, à la section **Réglages** du présent Manuel).
2. Déplacez le levier de changement de vitesses en position POINT MORT.
3. Déprimez la pédale frein/embrayage et appliquez le frein de stationnement.
4. Notez la position du fermail de courroie à la poulie folle (Fig. 11) afin de le remettre correctement en place après l'installation de la nouvelle courroie. Desserrez l'écrou fixant le fermail de la courroie à la poulie folle, puis enlevez la courroie de la poulie.
5. Faites rouler la courroie de la poulie de la boîte-pont.
6. Faites sauter les glissières de courroie de la poulie au moteur à l'écarte de la poulie suffisamment pour permettre à la courroie d'être enlevée.

7. Installez la nouvelle courroie (identique à celle d'origine) et remontez toutes les parties dans l'ordre inverse du démontage. Positionnez le fermail de courroie de la poulie folle au même angle que celui indiqué avant d'être desserré.

8. Vérifiez la tension de la courroie et, si nécessaire, réglez selon les instructions au paragraphe **Réglage de la Courroie d'entraînement du Microtracteur**, à la section **Réglages** du présent manuel.

9. S'il faut remplacer la courroie d'entraînement de la lame, faites-le avant de remonter le tablier.

10. Remontez le tablier et rebranchez le fil de la bougie.

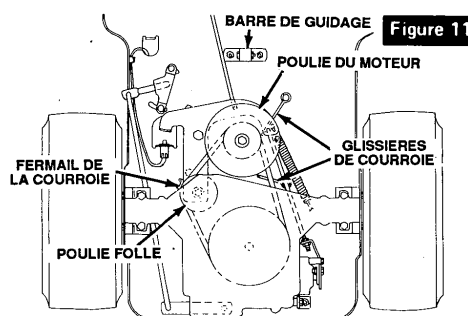

REPLACEMENT DE LA LAME

La trançante de coupe doit être acérée et bien équilibrée pour fonctionner sans vibrations. La lame doit avoir le degré juste de "levage" pour la tonte et l'éjection de l'herbe coupée correctes. Le "levage" est provoqué par les bords relevés vers le haut aux extrémités de la lame (Fig. 12). A mesure que la lame trançante s'use, les bords relevés s'usent aussi, diminuant le "levage", ce qui aboutit à une diminution de la capacité de coupe. Pour cette raison, le re-affilage est inutile. Il est conseillé de remplacer la lame.

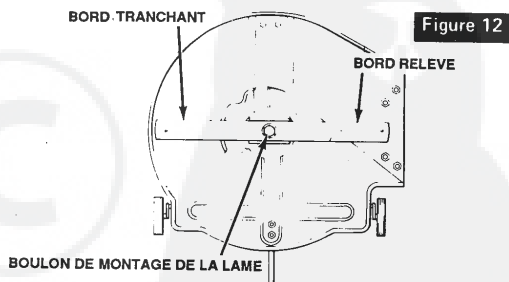

IMPORTANT: Arrêtez le moteur, débranchez le fil de la bougie et inspectez la lame immédiatement si vous avez heurté un objet dur. Vérifiez que le boulon de montage de la lame soit bien serré.

Pour démonter la lame:

1. Débranchez le fil de la bougie et déposez le tablier. Voyez le paragraphe **Démontage du Tablier**.
2. À l'aide d'une clé de 9/16 pouce, enlevez le boulon de montage en le tournant dans le sens inverse des aiguilles d'une montre.

⚠ DANGER ⚠

Ne manipulez pas la lame à mains nues. Portez des gants ou enveloppez la lame dans un journal ou autre matériel lorsque vous enlevez ou remontez la lame.

Lors du remplacement de la lame, vérifiez que toutes les pièces soient remontées dans l'ordre correcte (reportez-vous au **Manuel de Pièces de Rechange** pour l'ordre juste), sinon, des vibrations sévères se produiront. Les bords relevés de la lame devront faire face à la partie supérieure du tablier, autrement la lame ne coupera pas. **NOTA: Vérifiez que le boulon de montage soit serré fermement.** Nous conseillons une clé de 10 pouces ou une clé dynamométrique. Si vous utilisez celle-ci, serrez le boulon de montage de la lame à un couple de 30 à 35 livres-pieds.

POUR VIDANGER L'HUILE DU CARTER

1. Démontez et déposez le tablier. Voyez le paragraphe, **Démontage du tablier**, à la section, **Réglages**, du présent manuel.
2. Mettez un récipient à fond plat sous l'arrière de la tondeuse pour récupérer l'huile.
3. Enlevez le bouchon de remplissage de l'huile (situé au-dessous du châssis principal sur le côté gauche du moteur) et vidangez l'huile dans le récipient. **NOTA:** Le bouchon de remplissage d'huile doit être desserré pour fonctionner de bouche d'aération.
4. Après avoir vidangé l'huile, remontez le bouchon de vidange et essuyez tout flaque d'huile.
5. Remplissez d'huile (voyez le **Manuel d'Entretien et de Fonctionnement du moteur** pour la procédure à suivre).
6. Remontez le tablier et rebranchez le fil de la bougie.

ENTRETIEN DU MOTEUR

Reportez-vous au **Manuel d'Entretien et de Fonctionnement du Moteur** pour toute information concernant le moteur, le carburateur et la bougie.

ENTRETIEN DE LA BOUGIE

Il faut vérifier périodiquement la bougie pour un excès de calamine ou de l'écartement des électrodes. L'écartement de la bougie doit être vérifié par un calibre d'épaisseur à fil, et réglé à .030 de pouce.

ENTRETIEN DU FILTRE A AIR

Le filtre à air doit être nettoyé et re-graissé toutes les 25 heures de fonctionnement dans les conditions normales; plus souvent en milieu poussiéreux. Pour nettoyer le filtre à air, procédez selon les instructions du **Manuel d'Entretien et du Fonctionnement de Moteur**.

ATTENTION

Ne faites jamais tourner le moteur si l'épurateur d'air n'est pas installé. Un épurateur defectif peut entraîner une perte de puissance du moteur et causer une usure excessive ou des dégâts aux éléments du moteur si des saletés ou des poussières pénètrent dans le moteur par le carburateur. Un épurateur endommagé ou bouché par des saletés ou des poussières doit être remplacé immédiatement.

SCHEMA DE CABLAGE

Le schema à la page 16 est seulement pour montrer le circuit électrique. A moins que vous ne soyez entièrement qualifié pour effectuer des réparations sur le circuit électrique de cette tondeuse, nous vous conseillons de le faire réparer ou régler par un spécialiste compétent.

LUBRIFICATION

Lubrifiez selon les indications du **Tableau de Lubrification** et le **Tableau d'Entretien Préventif**.

La boîte de vitesses et le différentiel ont été graissés à vie chez l'usine.

Le microtracteur doit être préparé pour être rangé immédiatement à la fin de la saison, ou s'il n'est pas utilisé pour 30 jours ou plus.

RANGEMENT

Si l'essence est permise de rester inutilisée pendant des périodes prolongées (30 jours ou plus), elle peut s'y former des dépôts gommeux qui peuvent avoir un effet néfaste sur le carburateur et causer de mauvais fonctionnement du moteur.

DANGER

Ne rangez jamais un moteur dont le réservoir contient de l'essence à l'intérieur, ou dans un endroit fermé et mal aéré, où les vapeurs d'essence risquent de toucher une flamme, étincelle ou une veilleuse, par exemple, sur une chaudière, un chauffe-eau, un séchoir à linge, etc. Manipulez l'essence avec précaution; c'est un produit très inflammable et toute négligence peut causer un incendie qui risque d'entraîner de sérieux dommages matériels et/ou corporels.

Vidangez le réservoir du carburant dans un récipient approuvé, dehors à l'écart de toute flamme.

Pour préparer le microtracteur pour le rangement, procédez de la façon suivante:

1. Nettoyez le microtracteur soigneusement.
2. Vérifiez qu'aucune pièce du microtracteur n'est usée ou endommagée. Resserrez toute la boulonnerie desserrée.

3. Vidangez le réservoir à essence et faites tourner le moteur jusqu'à ce que le moteur s'arrête par manque de carburant.

4. Lorsque le moteur est toujours rechauffé, vidangez le carter d'huile, tel qu'indiqué au paragraphe, **Pour Vidanger l'huile à Moteur**, à la section **Entretien**, du présent manuel.

5. Enlevez la bougie et versez une once d'huile à moteur dans le cylindre. Faites tourner le moteur plusieurs fois pour répandre l'huile. Remplacez la bougie.

6. Graissez tous les endroits indiqués au **Tableau de Graissage**.

7. Démontez la batterie (voyez le paragraphe **Démontage de la Batterie**, à la section **Entretien** du présent manuel).

8. Nettoyez la batterie selon les instructions du paragraphe **Entretien de la Batterie**, à la section **Entretien** du présent manuel. Ajoutez de l'eau propre jusqu'au niveau de l'indicateur à bague fendue, et chargez la batterie complètement. Une batterie déchargée gèle et peut éclater. Si possible, rangez la batterie dans un endroit sec, à l'abri de la chaleur. Rechargez-la pendant toute une nuit tous les 30 jours.

9. Rangez le microtracteur dans un endroit propre et sec, et couvrez-le pour plus de protection.

Une vérification ou une mise au point une fois par an, par un spécialiste est un bon moyen d'assurer une performance maximal de votre tondeuse pendant la saison prochaine.

TABLEAU DE GRAISSAGE

Vue d'orientation seulement. Ne vous tenez pas à l'extrémité.

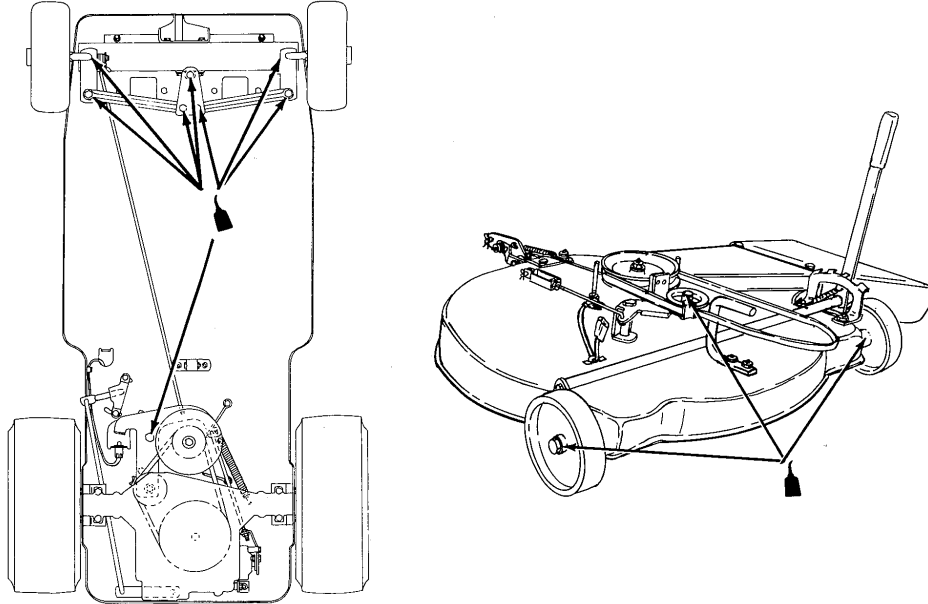

EMPLOYEZ LA MEME HUILE QU'ON EMPLOIE AU CARTER, TOUTES LES 25 HEURES DE FONCTIONNEMENT.

TABLEAU D'ENTRETIEN PREVENTIF

FREQUENCE	PIECE	ENTRETIEN
Avant usage	Cartier	Vérifier le niveau d'huile. En ajouter si nécessaire.
	Cartier du moteur	Changer l'huile.
Toutes les 25 heures ou moins selon les nécessités	Filtre à air	Nettoyer et re-graisser.
	Arbre du volant	Graisser à chaque bout.
	Arbre du secteur denté de la direction	Graisser à chaque bout.
	Axes avant	Graisser.
	Roulements des roues avant	Graisser.
	Batterie	Vérifier le niveau de liquide.
Toutes les 50 heures ou moins selon les besoins	Tous les points décrits sous la rubrique "25" heures", plus les suivants	
	Timonerie et pivots	Graisser partout.
	Pneus	Vérifier la pression. ,85 - 1,0 Kg/cm ²
Avant de ranger:	Moteur	Vider le réservoir d'essence et le carburateur Graisser le cylindre.
Début de la saison:	Tous les points décrits sous les rubriques "25 heures" et "50 heures"	

Le Guide de recherche des pannes suivant (2 pages) s'applique à tous les modèles de tondeuses fabriqués par l'usine Western International Incorporated. Quelques-unes des pannes et leurs remèdes ne s'appliquent pas à votre tondeuse.

GUIDE DE RECHERCHE DES PANNES

DANGER: Toujours débrancher le fil des bougies avant d'essayer d'inspecter ou d'ajuster l'appareil

PROBLEME	CORRECTION
La tondeuse coupe irrégulièrement	<ol style="list-style-type: none"> 1. Voyez à ce que les lames soient aiguisées et en bon état (non gauchies ou mal montées). 2. Vérifiez les écrous de montage de la lame. Les écrous doivent être bien serrés. 3. Vérifiez le montage du fourreau pour toute avarie ou usure de roulement. Remplacez au besoin. 4. Enlevez toute accumulation d'herbe coupée dans le boîtier du tablier. 5. Vérifiez si le boîtier du tablier est endommagé. Réparez ou remplacez au besoin. 6. Vérifiez si le pivot d'articulation est endommagé. Au besoin, réparez ou remplacez-le.
La tondeuse laisse des bandes non coupées entre les lames	<ol style="list-style-type: none"> 1. Vérifiez si les lames sont usées ou émoussées. Remplacez-les si nécessaire. 2. Vérifiez les pièces du fourreau et assurez-vous qu'aucune ne soit gauchie. Remplacez-les si nécessaire. 3. La tondeuse fait des manques durant la coupe d'herbe fournie et humide. Tondez dans le sens inverse des aiguilles d'une montre. Ne tondez pas d'herbe mouillée. 4. La vitesse de marche doit être choisie d'après les conditions du gazon. Le moteur doit tourner au maximum. 5. Vérifiez la tension de la courroie de la lame. Réglez si nécessaire. 6. Vérifiez si le boîtier du tablier est endommagé. Réparez ou remplacez si nécessaire.
La tondeuse rase la pelouse	<ol style="list-style-type: none"> 1. Vérifiez si la lame et le fourreau sont gauchis. Remplacez-les si nécessaire. 2. Vérifiez le réglage de la hauteur de coupe et réglez de nouveau si nécessaire. Le rasage de la pelouse est plus apte à se produire sur un terrain accidenté ou inégal. 3. Vérifiez le réglage du niveau du tablier et réglez-le de nouveau si nécessaire.
La tondeuse n'éjecte pas l'herbe coupée	<ol style="list-style-type: none"> 1. Vérifiez l'accumulation d'herbe sous le boîtier. Débarrassez l'herbe. 2. Un haut degré d'humidité tend à provoquer le blocage de la chute de déchargement et du boîtier du tablier. Ne tondez pas d'herbe mouillée. 3. Si les lames sont remplacées, assurez-vous qu'elles sont bien montées.
Le sac de ramassage ne se vide pas comme il se doit	<ol style="list-style-type: none"> 1. Vérifiez s'il y a blocage de la chute de déchargement et du sac de ramassage. 2. Vérifiez les courroies pour tout dommage ou relâchement. Remplacez si nécessaire. 3. Vérifiez si les poulies sont fendues ou endommagées. Remplacez si nécessaire.
La tondeuse ne happe pas l'herbe	<ol style="list-style-type: none"> 1. Vérifiez la chute de déchargement et le col d'admission du sac de ramassage pour tout blocage. 2. La hauteur de coupe est trop basse et empêche la circulation d'air. Elevez la hauteur de coupe. 3. Vérifiez la tension des courroies. Remplacez si nécessaire. 4. Vérifiez si les poulies sont fendues ou endommagées. Remplacez si nécessaire. 5. Vérifiez le carter du ventilateur pour accumulation d'herbe. Nettoyez. 6. Vérifiez le tablier de la tondeuse pour accumulation d'herbe. Nettoyez.
Niveau sonore élevé du ventilateur	<ol style="list-style-type: none"> 1. Démontez la chute de déchargement et vérifiez le carter du ventilateur pour accumulation d'herbe. Nettoyez l'intérieur du carter.
La courroie de la lame saute	<ol style="list-style-type: none"> 1. Vérifiez la tension de la courroie. Réglez si nécessaire. 2. Réglez les glissières à 1/16 pouce de la courroie sous tension. 3. Vérifiez le réglage du niveau du tablier. Réglez si nécessaire. 4. Débarrassez toute matière étrangère qui pourrait gêner le mouvement de la courroie. 5. Vérifiez les poulies du tablier de la tondeuse. Remplacez au besoin. 6. Vérifiez la surface de contact de la poulie du moteur. Si la surface est rugueuse ou fendillée, remplacez la poulie. 7. Vérifiez si le débrayage automatique de la lame est usé. Remplacez les pièces usées.
La courroie de la lame patine	<ol style="list-style-type: none"> 1. L'herbe longue et mouillée occasionne le patinage de la courroie. 2. Vérifiez si la courroie est usée ou endommagée. Remplacez au besoin. 3. Vérifiez la tension de la courroie. Remplacez au besoin. 4. Vérifiez le ressort de tension de la courroie. Si le ressort est allongé ou endommagé, remplacez-le.
La courroie de la lame s'use prématurément	<ol style="list-style-type: none"> 1. Réglez les glissières à 1/16 pouce de la courroie sous tension. 2. Débarrassez toute matière étrangère qui pourrait gêner le mouvement de la courroie. 3. Vérifiez si les poulies sont endommagées. Remplacez-les au besoin. 4. Vérifiez le frein de la lame. Si le câble de frein est trop long ou cassé, réglez ou remplacez-le. 5. Vérifiez le réglage du niveau du tablier.
La lame ne vient pas en prise	<ol style="list-style-type: none"> 1. Vérifiez la courroie. Réglez ou remplacez-la au besoin. 2. Vérifiez le ressort de la poulie de renvoi. Remplacez-le s'il est cassé. 3. Débarrassez toute matière étrangère gênant le mouvement de la poulie de renvoi.
La lame ne débriève pas	<ol style="list-style-type: none"> 1. Vérifiez la tension de la courroie. Réglez au besoin. 2. Si un réglage de la courroie ne peut être effectué, remplacez-la avec une Courroie d'origine. 3. Débarrassez toute matière étrangère gênant le mouvement de la poulie de renvoi.
Des vibrations ont lieu aussitôt que la lame vient en prise	<ol style="list-style-type: none"> 1. Assurez-vous que la lame n'est ni gauchie, ni déséquilibrée ou desserrée. Remplacez au besoin. 2. Vérifiez si la courroie présente des irrégularités pouvant causer des vibrations. Remplacez au besoin. 3. Vérifiez si les ensembles du fourreau sont usés ou endommagés. Remplacez au besoin. 4. Vérifiez ou remplacez les éléments d'embrayage de la lame. 5. Vérifiez la surface de contact de la poulie du moteur. Remplacez la poulie si besoin. 6. Vérifiez l'accumulation d'herbe sous le carter du tablier. Dégraissez au besoin. 7. Resserrez ou remplacez les supports du moteur.

GUIDE DE RECHERCHE DES PANNES

DANGER: Toujours débrancher le fil des bougies avant d'essayer d'inspecter ou d'ajuster l'appareil

PROBLEME	CORRECTION
Le tablier et sa roue heurtent la roue arrière	<ol style="list-style-type: none"> 1. La courroie d'entraînement est trop serrée. Réglez la courroie. 2. Si la courroie est trop longue ou allongée, remplacez la courroie. 3. Si la courroie est usée, remplacez-la avec une Courroie d'origine. 4. Vérifiez le pivot d'articulation. Réparez ou remplacez-le au besoin.
Le câble de levée du tablier est cassé	<ol style="list-style-type: none"> 1. Vérifiez le mode opératoire. Une vitesse excessive au sol fait rebondir le tablier. 2. Débarrassez l'herbe accumulée sous le carter du tablier. (L'herbe accumulée rend le tablier lourd).
La courroie de la machine patine	<ol style="list-style-type: none"> 1. Vérifiez la courroie d'entraînement. Réglez au besoin. 2. Vérifiez si le ressort d'engrenage de l'embrayage est endommagé ou cassé. Remplacez-le au besoin. 3. Vérifiez si la courroie est usée ou cassée. Remplacez-la au besoin. 4. Vérifiez le réglage du levier de variation de vitesse. 5. Débarrassez toute matière étrangère gênant le mécanisme de variation de vitesse.
La courroie de la machine grince quand le frein est appliqué	<ol style="list-style-type: none"> 1. Vérifiez la synchronisation du frein-embrayage (ne s'applique pas aux machines avec commande à réaction variable. Réglez au besoin. 2. Vérifiez le réglage de la courroie d'entraînement. Réglez au besoin. 3. Débarrassez toute matière étrangère gênant le mécanisme de variation de vitesse. 4. Vérifiez le réglage du frein.
La courroie de la machine se défait	<ol style="list-style-type: none"> 1. Vérifiez la tension de la courroie. Réglez au besoin. 2. Vérifiez les glissières de la courroie. Réglez au besoin. 3. Vérifiez si les poulies sont fendues ou endommagées. Remplacez au besoin. 4. Vérifiez l'alignement de la poulie de renvoi. Si le support de la poulie est gauchi, remplacez-le.
La courroie de la poulie de renvoi se défait	<ol style="list-style-type: none"> 1. Vérifiez les montants de la poulie de renvoi et serrez-les au besoin. 2. Vérifiez le croisement de la courroie en sorte que le côté en "V" s'engage intégralement dans la rainure des quatre poulies. 3. Vérifiez le ressort sur la poulie de droite. Remplacez-le au besoin. 4. Réglez la poulie de gauche, si la courroie est desserrée. 5. Vérifiez si la courroie est usée ou endommagée. Remplacez-le au besoin.
La machine n'avance pas	<ol style="list-style-type: none"> 1. Référez-vous à la rubrique ci-dessus: "La courroie de la machine patine, étapes 1 à 5". 2. Vérifiez si les clavettes des poulies de moteur, transmission et boîte-pont sont cisailées ou manquantes. Remplacez-les au besoin. 3. Vérifiez la boîte de vitesses et la boîte-pont. Assurez-vous que la chaîne soit intacte (sur les machines équipées d'une chaîne d'entraînement).
Des vibrations ont lieu quand l'embrayage est enclenché	<ol style="list-style-type: none"> 1. Vérifiez si les poulies sont fendues ou endommagées. Remplacez-les au besoin. 2. Vérifiez si la courroie a des endroits brûlés ou des irrégularités. Remplacez-la au besoin. 3. Assurez-vous que la tension de la courroie est correcte. Réglez au besoin. 4. Vérifiez si la roue folle de l'embrayage est usée ou endommagée. Remplacez si nécessaire. 5. Sur les machines à chaîne d'entraînement, vérifiez l'alignement des pignons ou si la chaîne est endommagée. Remplacez si nécessaire. 6. Vérifiez si les supports du moteur sont desserrés ou endommagés. Resserrez ou remplacez-les si nécessaire. 7. Vérifiez le roulement du ventilateur. Remplacez-le au besoin. 8. Vérifiez le montage du ventilateur et des pales (4). Remplacez le ventilateur s'il y a lieu. 9. Vérifiez si les pales sont gauchies ou endommagées, ce qui fausse l'équilibre du ventilateur.
Le passage des vitesses se fait avec difficulté	<ol style="list-style-type: none"> 1. Vérifiez le passage des vitesses. La machine doit être à l'ARRÊT complet avant de changer la vitesse. Sur machine avec commande à réaction variable, tenez le levier de vitesses tout en déplaçant vers l'avant le levier de variation de vitesse. 2. Vérifiez la synchronisation du frein-embrayage (ne s'applique pas sur machine avec commande à réaction variable). 3. Vérifiez le réglage de la courroie d'entraînement. Réglez au besoin. 4. Faites vérifier la boîte-pont ou la boîte de vitesses par un mécanicien compétent.
La direction glisse ou accuse du jeu	<ol style="list-style-type: none"> 1. Vérifiez si le secteur denté et le pignon ont du jeu. Réglez au besoin. 2. Vérifiez si les rotules sont usées. Remplacez-les au besoin. 3. Vérifiez le boulon de rotation central de l'essieu avant. Resserrez au besoin.
Le moteur ne tourne pas	<ol style="list-style-type: none"> 1. Vérifiez le mode de mise en marche. Soyez sûr de suivre les instructions de mise en route. 2. Vérifiez le fusible (si l'appareil en est muni). 3. Vérifiez si la batterie est chargée. Sur un appareil neuf, assurez-vous que la batterie est activée. 4. Pour les appareils neufs, retirez les bougies et vérifiez le cylindre afin d'éviter toute accumulation de graisse due à la manipulation. 5. Vérifiez le faisceau de fils électriques pour vous assurer que les raccords et les verrous de blocage sont fixes. 6. Vérifiez le moteur selon les instructions du fabricant. 7. Faites vérifier le système électrique par un réparateur compétent.
Le moteur tourne mais ne démarre pas	<ol style="list-style-type: none"> 1. Vérifiez le mode de démarrage. Suivez attentivement les instructions. 2. Assurez-vous que le réservoir est rempli avec une essence propre, fraîche. 3. Assurez-vous que la bonde de carburant est ouverte (si l'appareil en est muni). 4. Assurez-vous que le régulateur est en position et étrangle le moteur. 5. Vérifiez le moteur selon les instructions du fabricant. 6. Pour les appareils munis d'un démarrage à contrecoup, vérifiez le faisceau de fils pour vous assurer que les raccords et que les verrous de blocage sont fixes. 7. Pour les appareils munis d'un démarrage à contrecoup, faites vérifier le faisceau de fils et les verrous de blocage par un réparateur compétent.

MICROTRACTEUR, 26 POUCHES, MODELE 3594-12

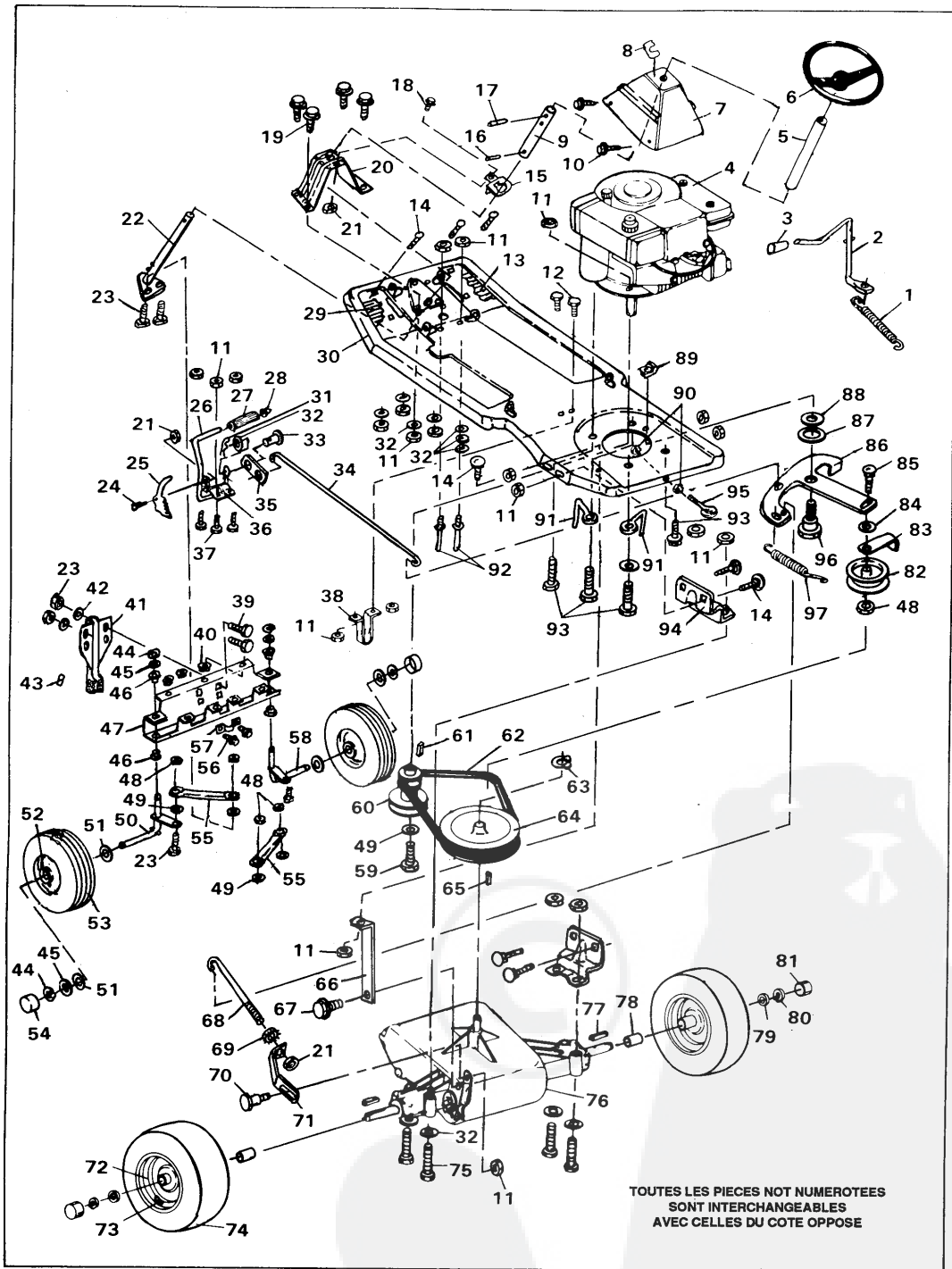

MICROTRACTEUR, 26 POUCES, MODELE 3594-12

AVEC VOTRE COMMANDE DE PIÈCES DE RECHANGE, FOURNISSEZ TOUJOURS LES RENSEIGNEMENTS SUIVANTS:

1. NUMERO DE LA PIÈCE
2. NOM DE LA PIÈCE
3. QUANTITE DESIRÉE
4. NUMERO DU MODELE — (tel qu'il est écrit sur la plaque du modèle)

ENVOYEZ VOS COMMANDES SELON LES INSTRUCTIONS DE LA PREMIERE PAGE

LA DROITE ET LA GAUCHE DE VOTRE MACHINE SE DETERMINENT EN SE TENANT DERRIERE LA MACHINE

N'UTILISEZ PAS LES NUMEROS-CLES (de classification) LORSQUE VOUS COMMANDES DES PIÈCES DE RECHANGE, DONNEZ TOUJOURS LES NUMEROS DES PIÈCES

Toutes les pièces de rechange seront fournies dans les couleurs de production courante, ou dans un ton neutre.

Dans le cas de petites commandes de pièces, frais de manutention en sus.

No. Clé	Pièce No.	Description	No. Clé	Pièce No.	Description
1	301293	Ressort	50	301493	Demiarbre droit
2	301236	Levier, embrayage	51	40677	Rondelle, 5/8 pouce
3	3057	Poignée	52	53619	Roulement de la roue
4	Moteur	Voir note ci-dessous	53	53618	Pneu
5	300736	Tube de décoration de la colonne de direction	54	36832	Chapeau du moyeu avant
6	52955	Volant de direction	55	300916	Barre de liaison
7	301289	Console	56	35497	Vis, taptite, 5/16-18 x 1/1 pouce
8	301725	Décalque	57	51805	Support en «U» de 1 arbre de direction
9	300796	Arbre de direction	58	301492	Debiarbre gauche
10	995346	Vis, taptite, 1/4-20 x 1/2 pouce	59	120758	Vis, tête, hex, 3/8-24 x 7/8 pouce
11	9413447	Ecrou de blocage hex, filetage 5/16-18	60	55477	Poulie, moteur
12	122007	Vis, tête hex, 5/16-18 x 3/4 pouce	61	33200	Clé, poulie de moteur
13	301181	Marchepied, côté droit	62	300575	Courroie trapézoïdale
14	126211	Boulon de chariot, 5/16-18 x 5/8 pouce	63	22053	Bague de retenue
15	301234	Montant	64	300979	Poulie, boîte-pont
16	9417375	Goupille, 3/16 x 1-1/4 pouce	65	3021	Clé woodruff
17	456836	Goupille cylindrique, 1/4 x 2-1/4 pouces	66	300587	Montant, stabilisation
18	120854	Vis, tête hex, 1/4-20 x 5/8 pouce	67	35498	Vis-rondelle à tête, hexagonale 5/16-18 x 3/4 pouce
19	48901	Vis, tête, hex 5/16-18 x 5/8 pouce	68	300580	Tige, frein
20	301290	Support, de direction	69	271172	Ecrou hex, keps, filetage 1/4-20
21	9424215	Ecrou de blocage hex, filetage 1/4-20	70	29386	Mont d'embrayage
22	301008	Arbre de direction	71	300630	Montant
23	122145	Vis, tête hex, 3/8-16 x 1-1/4 pouce	72	55531	Roue
24	3275	Boulon à épaulement	73	24167	Tige de soupape
25	47601	Levier du frein de stationnement	74	41060	Pneu
26	51833	Levier de la pédale de frein d'embrayage	75	180087	Vis, tête hex, 5/16-18 x 2 pouces
27	52840	Tampon de la pédale de frein d'embrayage	76	Boîte-pont	Modèle Peerless P-900
28	44582	Ecrou à poussée	77	39628	Clé, 3/16 x 3/16 x 2-1/2 pouces
29	301180	Marchepied, côté gauche	78	300588	Dispositif d'espacement
30	300605	Chassis principal	79	42815	Rondelle plate
31	8260	Goupille	80	36625	Bague en «E», 3/4 pouces
32	120393	Rondelle plate, 11/32 pouce	81	40394	Chapeau du moyeu avant
33	39522	Axe de chape	82	35374	Poulie, guide
34	300593	Tige d'embrayage	83	39659	Dispositif de retenue de courroie
35	300584	Montant d'embrayage	84	274517	Rondelle, plate, 13/32 pouce
36	44112	Support de la pédale	85	45892	Boulon de chariot, 3/8-16 x 1-1/2 pouce
37	120228	Vis, tête hex, 5/16-18 x 5/8 pouce	86	300592	Boulon d'embase
38	49899	Montant, glissière du tablier	87	48253	Rondelle plate, 5/8 pouce
39	122119	Vis, tête hex, 3/8-16 x 3/4 pouce	88	45602	Rondelle, plate
40	45174	Ecrou de blocage, flasque, filetage, 1/4-20	89	301124	Ecrou tinnerman
41	55459	Montant d'accrochage du tablier	90	120377	Ecrou hex, filetage 3/8-16
42	120394	Rondelle plate, 3/8 pouce	91	301119	Guide de courroie
43	68644	Décalque	92	301233	Vis de la soupente supérieure
44	20859	Anneau de retenue	93	122040	Vis, tête hex, 5/16-18 x 1-1/2 pouce
45	4107	Rondelle plate	94	300592	Montant essieu, droit
46	44111	Bague	95	44121	Oeillet fileté du noeud de remorquage
47	55466	Essieu avant	96	41890	Boulon, à épaulement
48	9413354	Ecrou de blocage hex, filetage 3/8-16	97	35410	Ressort, de la poulie de renvoi
49	120382	Rondelle de blocage, fendue 3/8 pouce	98	301886	Manuel du propriétaire (Pas illustré) (Anglais)
			99	301888	Manuel d'instructions (Pas illustré) (Français)

MICROTRACTEUR, 26 POUCHES, MODELE 3594-12

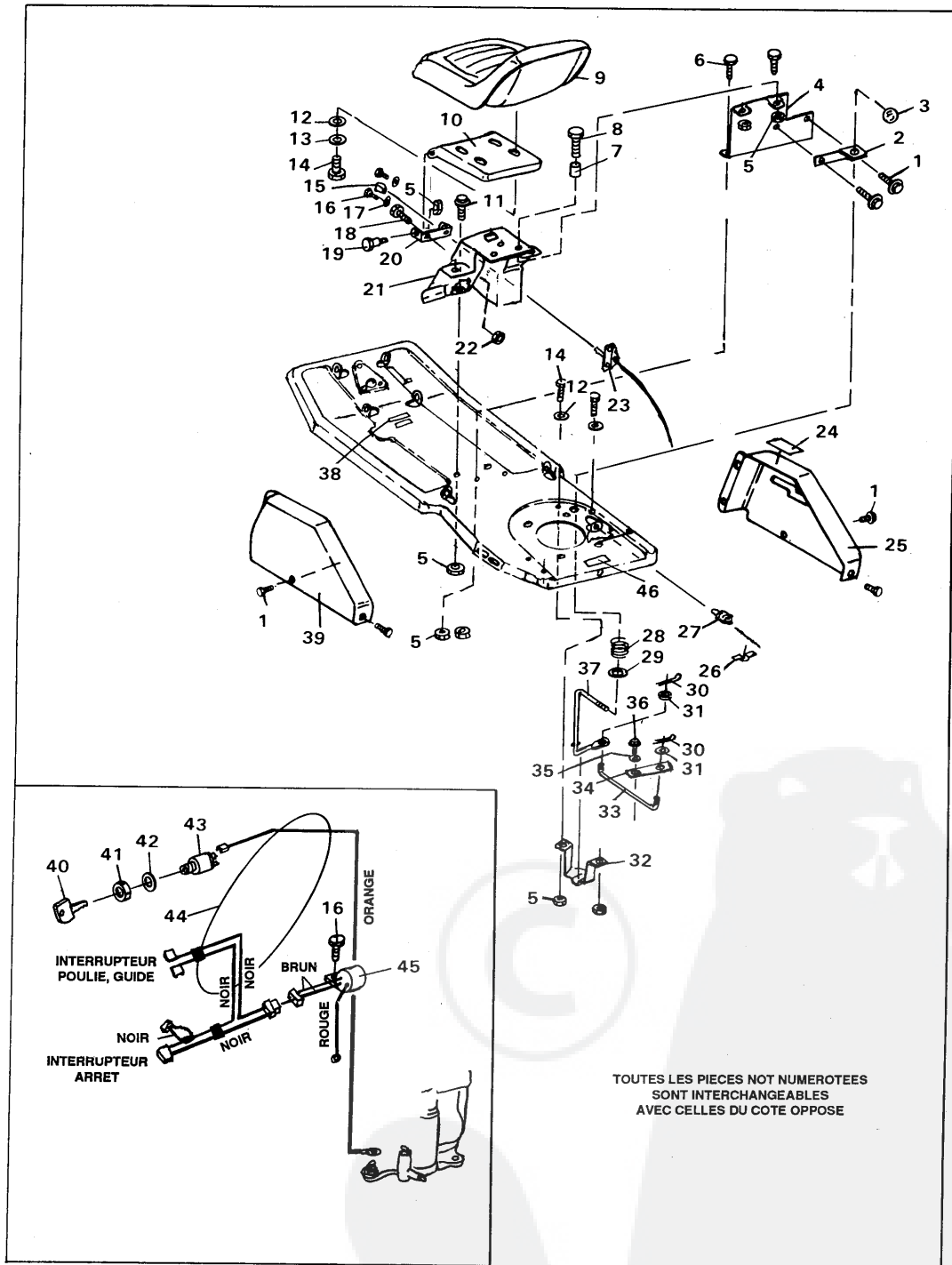

MICROTRACTEUR, 26 POUCES, MODELE 3594-12

No. Clé	Pièce No.	Description
1	994236	Vis, taptite, 1/4-20 x 1/2 pouce
2	300967	Montant, levier de vitesse
3	55514	Poignée du levier de vitesse
4	300594	Montant, siège/levier de vitesse
5	9413447	Contre-écrou, hex, filetage 5/16
6	120834	Vis, tête hex, 5/16-18 x 5/8 pouce
7	50520	Dispositif d'espacement
8	122017	Vis, tête hex 5/16-18 x 1 pouce
9	57689	Siège
10	300604	Support de siège
11	48901	Vis, taptite, 5/16-18 x 5/8 pouce
12	120393	Rondelle plate, 11/32
13	120638	Rondelle de blocage, 5/16-18
14	122007	Vis, tête hex, 5/16-18 x 3/4 pouce
15	39486	Bouton, levier de commande du regulateur
16	35287	Vis, taptite, No. 8-32 x 3/8 pouce
17	9414106	Rondelle plate, 3/16
18	180117	Vis, tête hex, 3/8-16 x 9/16 pouce
19	20507	Boulon d'embase
20	301330	Montant, siege
21	300598	Support du siège
22	9413534	Contre-écrou, filetage 3/4-16
23	301142	Ensemble levier, commande de moteur

No. Clé	Pièce No.	Description
24	301691	Décalque, changement de vitesse
25	300600	Garde-boue droit
26	41482	Patte d'attache à pression
27	300220	Interrupteur, arrêt
28	301133	Ressort
29	120396	Rondelle plate, 17/32
30	137185	Goupille, 1/8 x 1 pouce
31	120394	Rondelle plate, 13/32
32	300939	Montant, Levier
33	300582	Levier-guide
34	300585	Levier
35	57517	Rondelle, 9/32 pouce
36	56255	Vis, tête hex, 1/4-28 x 3/4 pouce
37	300590	Levier, changement de vitesses
38	301722	Décalque
39	300601	Garde-boue
40	300626	Clé, contact
42	48140	Contre-écrou (pièce de l'interrupteur)
42	138557	Rondelle de blocage (pièce de l'interrupteur)
43	46376	Interrupteur, contact
44	301512	Ensemble goupe harnais du fil
45	5474	Control Module

MICROTRACTEUR, 26 POUCHES, MODELE 3594-12

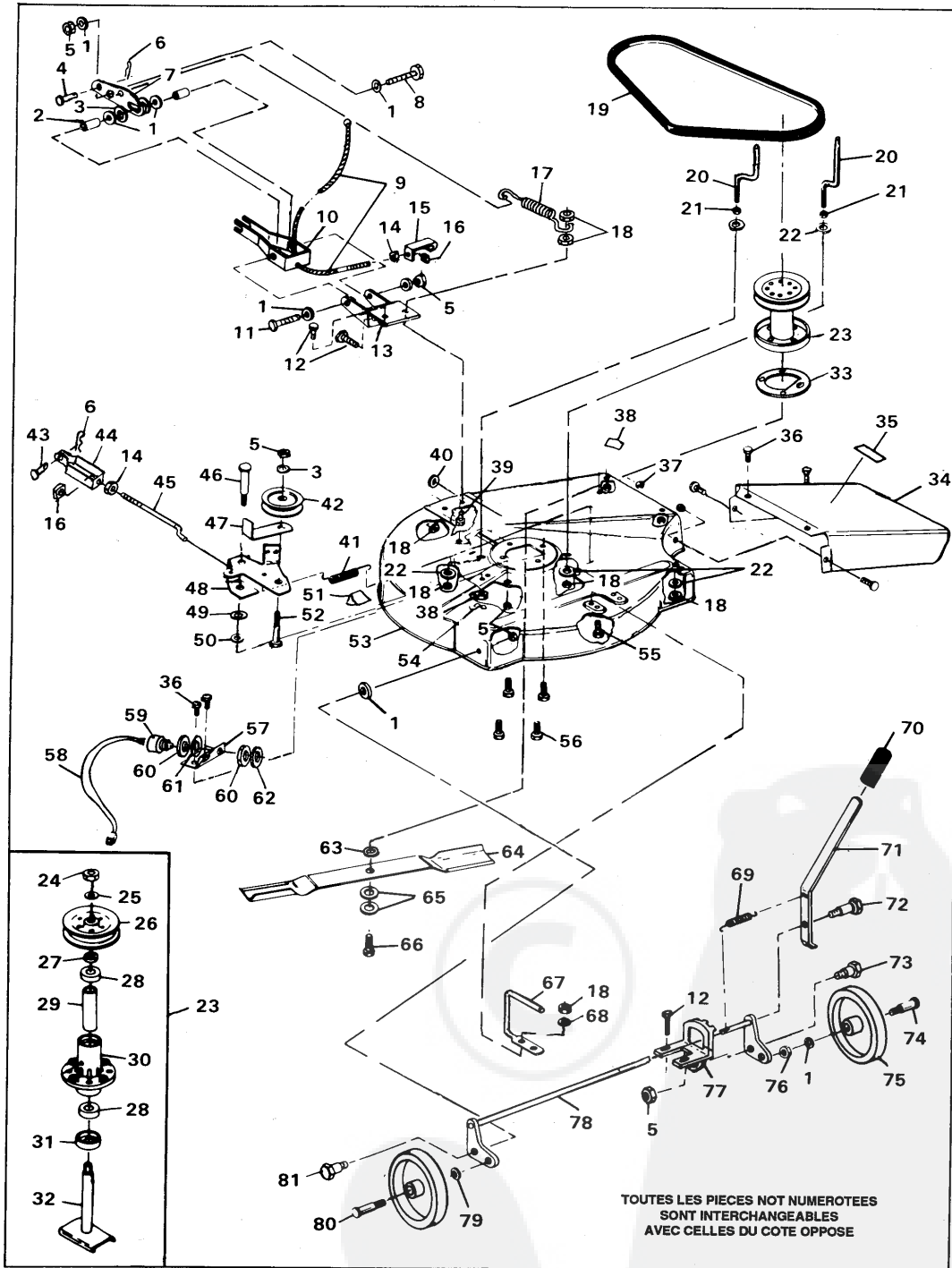

MICROTRACTEUR, 26 POUCES, MODELE 3594-12

No. Clé	Pièce No.	Description
1	990394	Rondelle plate, 3/8 pouce
2	44848	Dispositif d'espacement
3	996416	Rondelle plate, 3/8 pouce
4	47816	Goupille
5	9413534	Contre-écrou, filetage 3/8-16
6	56180	Goupille d'assemblage
7	301321	Barre d'attelage
8	56739	Vis, tête hex, 3/8-16 x 1-1/4 pouce
9	55689	Câble de levée
10	45537	Montant, arrêt
11	122201	Vis, tête hex, 3/8-16 x 2-3/4 pouces
12	120228	Vis, tête, 5/16-18 x 5/8 pouce
13	45542	Support de levée, plaque
14	271172	Ecrou keps, filetage, 1/4-20
15	45533	Montant, câble
16	120372	Ecrou carré, filetage, 1/4-20
17	301464	Ressort
18	9413447	Contre-écrou, filetage, 5/16-28
19	300749	Courroie trapézoïdale
20	55481	Guide de courroie
21	271184	Ecrou hex, Keps, filetage 5/16-18
22	446363	Rondelle plate, 3/8 pouce
23	56282	Fourreau (comprend pièces 24 et 32)
24	51445	Contre-écrou, filetage 5/18-18
25	56365	Rondelle plate
26	56390	Poulie
27	56280	Dispositif d'espacement
28	49562	Roulement
29	50818	Dispositif d'espacement
30	55547	Châssis
31	50616	Garde protectrice contre poussière
32	56623	Groupe arbre et bride
33	300751	Dispositif d'espacement, fourreau
34	43950	Rollonge de déversoir
35	70594	Décalque
36	120706	Vis, tête hex, 1/4-20 x 1/2 pouce
37	9424215	Contre-écrou, filetage 1/4-20
38	301737	Décalque, réglage de la hauteur
39	122027	Vis, tête hex, 5/16-18 x 1-1/4 pouce
40	120638	Rondelle de blocage, fendue, 5/16 pouce
41	35410	Ressort

No. Clé	Pièce No.	Description
42	45074	Poulie, poulie-guide
43	39522	Goupille
44	300705	Manille d'attelage
45	301235	Adjustment arm
46	301620	Boulon d'embases
47	39659	Dispositif de retenue de courroie
48	301634	Ensemble bras de poulie-guide
49	301619	Rondelle plate, 13/32
50	845	Rondelle plate, 25/64
51	68542	Décalque, avertissement
52	122168	Vis, tête hex, 3/8-16 x 1-3/4 pouce
53	43926	Tablier de tondeuse
54	41482	Patte d'attache à pression
55	122017	Vis, tête hex, 5/16-18 x 1 pouce
56	50634	Vis, taptite, 5/16-18 x 7/8 pouce
57	55632	Montant
58	43038	Ensemble de fils
59	41204	Interrupteur d'arrêt
60	45877	Ecrou (pièce de l'interrupteur d'arrêt)
61	45878	Rondelle de blocage (pièce de l'interrupteur d'arrêt)
62	56635	Ecrou hex, 15/32-32
63	35336	Rondelle plate, 25/64
64	55476	Lame, 26 pouces
65	2483	Rondelle élastique
66	39573	Vis, tête hex, 3/8-24 x 1 pouce
67	55478	Glissière du tablier
68	45602	Rondelle plate
69	42694	Ressort
70	20250	Poignée
71	301479	Levier, réglage de la hauteur
72	39119	Boulon d'embase
73	45434	Boulon d'embase
74	23763	Boulon d'embase
75	52584	Pneu
76	271190	Ecrou de blocage, keps, 3/8-16
77	45540	Secteur denté
78	45539	Ensemble du tube pivotant
79	120382	Rondelle de blocage, fendue
80	45406	Boulon d'embase
81	29194	Boulon d'embase